

## FRANÇAIS

Item évalué	Rappel des exercices d'évaluation	Comment faire progresser les élèves
Comparer des suites de lettres	☞ <u>Séquence 1-Exercice 5</u>	☞ <u>Capacités d'attention et visuelles.</u>
Écrire des syllabes dictées	☞ <u>Séquence 1-Exercice 4</u>	☞ <u>Maîtrise des correspondances</u>
Écrire des mots dictés	☞ <u>Séquence 2-Exercice 4</u>	☞ <u>Maîtrise des correspondances</u>
Comprendre des mots lus	☞ <u>Séquence 1-Exercice 1</u>	☞ <u>Compréhension du langage oral au niveau lexical - Mots.</u>
Comprendre des phrases lues	☞ <u>Séquence 2-Exercice 1</u>	☞ <u>Compréhension du langage oral au niveau lexical - Phrases.</u>
Lire à haute voix des mots	☞ <u>Séquence 2-Exercice 5</u>	☞ <u>Lecture à voix haute - Mots / Texte.</u>
Lire à haute voix un texte	☞ <u>Séquence 2-Exercice 6</u>	☞ <u>Lecture à voix haute - Mots / Texte.</u>
Répondre à des questions lues par l'enseignant	☞ <u>Séquences 1-2-Exercices 2-3</u>	☞ <u>Compréhension du langage écrit.</u>
Répondre à des questions lues par l'élève	☞ <u>Séquences 1-2-Exercices 2-3</u>	☞ <u>Compréhension du langage écrit.</u>

**Exercice 5****Compétence :**

Reconnaitre des lettres. (attention et discrimination visuelle)

**Activité :**

Comparer le contenu de paires de suites de lettres.

**Consignes de passation :**

[Vérifier que les élèves ont leur cahier ouvert à la page 12.]

« Dans cet exercice, vous allez chercher si des groupes de lettres sont les mêmes ou pas. Nous allons regarder ensemble trois exemples.

[Ecrire au tableau ou projeter les exemples.]

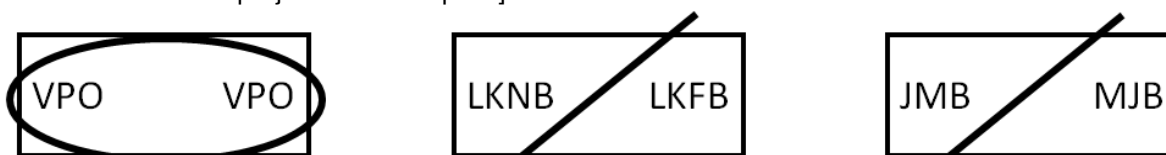

Dans chaque rectangle, il y a des lettres à gauche et des lettres à droite. [Montrer.]

D'après vous, pourquoi ce rectangle [montrer celui de gauche] est entouré alors que ceux-ci [montrer ceux de droite] sont barrés ? »

[Laisser les élèves chercher un peu.]

Oui, parce que dans ce rectangle [montrer celui de gauche] les lettres sont les mêmes et dans le même ordre [montrer les deux V simultanément puis les deux P puis les deux O en prononçant les noms des lettres]

... alors que dans celui-ci [montrer celui du milieu] les lettres ne sont pas les mêmes. Ici on voit N [montrer] alors qu'ici on voit F. [montrer]

Et d'après vous, pourquoi ce rectangle [montrer celui complètement à droite] est barré ?

[Laisser les élèves chercher un peu.]

Parce que dans ce rectangle [montrer celui complètement à droite] les lettres sont les mêmes mais dans un ordre différent.

[Vérifier que la consigne est comprise en interrogeant les élèves : « Qui peut expliquer ce qu'il faut faire ? Qui n'a pas compris ? » Réexpliquer si besoin.]

Maintenant que tout le monde a compris, nous allons commencer l'exercice. Allez-y. »

[Laisser deux minutes.]

« **BRAVO, vous avez bien travaillé. Nous arrêtons, vous pouvez fermer votre cahier.** »

[Ramasser les cahiers.]

## Exercise 5

VPO VPO

~~LKNB LKFB~~

~~JMB MJB~~



OZM QZM

GPO GPO

VCOF VCOF

SRGVT SRGVT

JKT JTK

LMOFT LMOFT

HOVF HQVF

PFED PEFD

TGR TGR

BTR BTR

KHG TB KHG IB

FWVN FWVN

DFHK DFHK

LKFTZ LFKTZ

ZKQ ZKO

VYBTR VYBTR

VJS VSJ

LMQFT LMQFT

EWVN FWVN

MNEF MNFE

KGH KGH

SDGKH SDCKH

IRTF IRTF

TRBVE TRBVE

### COMPETENCE VISEE

*Être capable de reconnaître des lettres.*

Activité : Comparer le contenu de paires de suites de lettres.

### POURQUOI CE TEST ?

L'apprentissage de la lecture nécessite de bonnes capacités visuelles et attentionnelles. En effet, lors du décodage, l'élève doit isoler et identifier une lettre dans une chaîne de lettres, en déplaçant son regard au bon endroit (contrôle des mouvements oculaires), en focalisant son attention sur la bonne lettre (focus attentionnel) tout en réduisant les interférences des lettres voisines (masquage latéral). Puis, l'élève doit progressivement passer d'un mode de lecture sériel (lettre-par-lettre) à un mode parallèle où les lettres sont traitées simultanément. Pour cela, il doit non seulement identifier l'ensemble des lettres mais aussi leur position relative (lion *versus* loin).

### TYPE DE DIFFICULTES RENCONTREES GENERALEMENT PAR LES ELEVES

L'élève fait preuve de lenteur lorsqu'il s'agit de traiter des chaînes de lettres non prononçables et non lexicales ; cela révèle une possible altération ou inefficacité possible du traitement perceptif de l'élève.

L'élève a des difficultés dans l'identification de lettres notamment avec les lettres visuellement proches (C/G).

L'élève a des difficultés dans le codage de la position des lettres, notamment avec des couples de lettres inversées (KF/FK).

### SUGGESTIONS D'ACTIVITES POUR RENFORCER CETTE COMPETENCE

#### Discriminer deux lettres proches visuellement

- Rechercher, dans une série de <i><i>i</i></i> et de <i><i>j</i></i>, la lettre <i><i>i</i></i>, (ou la lettre <i><i>j</i></i>)
- Faire le même exercice avec les paires de lettres <i><i>u</i>-<i>n</i> / <i><i>o</i>-<i>q</i> / <i><i>b</i>-<i>d</i> / <i><i>p</i>-<i>q</i>

#### Discriminer l'ordre de succession des lettres

- Entourer ou retrouver dans des jeux de cartes le mot qui correspond à celui prononcé par l'enseignant : nu (nu/un) fou (fou/ouf) ; tour (trou/tour)...
- Ecrire des mots inventés sous dictée : bi-ib, da-ad, lo/ol, pi/ip...

#### Adaptations typographiques

Préférer des polices d'écriture sans empattement (sans serif) et éviter l'usage de l'italique. L'augmentation de l'espacement entre les lettres, les mots et les lignes peut faciliter la lecture des élèves qui montrent des difficultés visuo-attentionnelles.

A noter : la police d'écriture Dyslexie présente par défaut un écartement des lettres supérieur aux autres polices d'écriture.

## CALENDRIER D' ACTIONS

### Planification

L'identification des lettres et de leur place relative dans une suite de lettres est une compétence que l'élève doit maîtriser en début de CE1. Si des difficultés sont constatées, il est nécessaire de masser des activités d'entraînement de cette compétence dès le début de l'année et pendant toute la première période scolaire.

*(le tableau sera mis en forme lors du maquetage : mise en évidence de la compétence, les autres étant grisées)*

Identifier des mots de manière de plus en plus aisée
Identifier des mots rapidement
<b>Lire et comprendre des textes adaptés</b>
Lire à voix haute avec fluidité
Orthographier les mots les plus fréquents

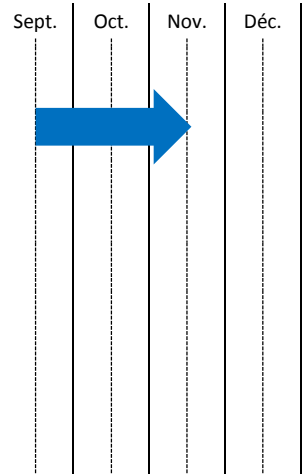

### Modalités

- Pratiquer ces activités régulièrement, à raison de séances courtes (5 à 10 minutes) mais fréquentes.
- Ces activités peuvent être encadrées ou proposées en autonomie (en individuel ou en petit groupe), et prendre la forme de jeux (*exemples : kim visuel, loto, jeux de 7 familles,...*).
- Il peut être nécessaire d'utiliser des outils de masquage : caches, fenêtres,... pour aider au repérage visuel, isoler la lettre cible dans le mot à l'aide des pousces.
- L'observation des élèves en activité et l'analyse de leur production permettra de mesurer les progrès réalisés et d'ajuster les tâches proposées.
- Une évaluation en fin de période scolaire est nécessaire afin de mesurer précisément l'acquisition de cette compétence.

## **Exercice 4**

### **Compétence :**

Identifier des mots.  
(correspondances graphophonémiques ; combinatoire - construction de syllabes simples et complexes)

### **Activité :**

Ecrire une syllabe dictée par l'enseignant.

### **Consignes de passation :**

[Vérifier que les élèves ont leur cahier ouvert à la page 11.]

« Dans cet exercice, je vais vous dicter des syllabes. Vous écrirez une syllabe par case.  
Pour vous repérer, utilisez le dessin devant chaque case.











Mettez votre doigt sur la case du rond noir. C'est dans celle-ci que vous allez écrire la première syllabe. On commence.

[Vérifier que les élèves sont sur la bonne case.]

Ecrivez **VU**, je répète **VU**. »

[Laisser 10 secondes entre chaque syllabe, et les répéter 2 fois.]

[Procéder de la même façon pour les syllabes suivantes.]

	moi
	che
	tra
	pli
	clou
	pal
	bol
	miam
	dual
	plaf
	vroum

« L'exercice est terminé. Tournez la page, vous êtes à la page 12. »

## Exercice 4

---



**Exercice 4****Compétence :**

Mémoriser et se remémorer l'orthographe de mots fréquents.

**Activité :**

Ecrire un mot fréquent, régulier, dicté par l'enseignant.

[Vérifier que les élèves ont leur cahier ouvert à la page 13.]

« Dans cet exercice, je vais vous dicter des mots. Vous écrirez un mot par case. Pour vous repérer, utilisez le dessin devant chaque case.











Mettez votre doigt sur la case du rond noir. C'est dans celle-ci que vous allez écrire le premier mot. On commence.

[Vérifier que les élèves sont sur la bonne case.]

Ecrivez LIBRE, je répète LIBRE. »

[Laisser 20 secondes entre chaque mot, et les répéter 2 fois.]

[Procéder de la même façon pour les mots suivants.]

	mardi
	barbe
	riche
	toile
	jeudi
	avril
	larme
	tarte
	tache
	poudre
	lundi

« L'exercice est terminé. Nous avons fini pour l'instant. Vous pouvez fermer vos cahiers. »

[Ramasser les cahiers.]



## Exercise 4

---



## Maîtrise des correspondances phonème-graphème (écriture) et des autres caractéristiques de l'orthographe française

### COMPÉTENCE VISÉE

*Être capable de mémoriser et se remémorer l'orthographe de mots fréquents.*

**Activité :** écrire une syllabe ou un mot fréquent, régulier, dicté par l'enseignant.

### POURQUOI CE TEST ?

Alors qu'il faut passer du graphème au phonème pour lire, il faut passer du phonème au graphème pour écrire. La seconde opération est plus difficile que la première. La difficulté de l'écriture par rapport à la lecture est encore plus marquée quand il faut écrire des mots dans le contexte d'une phrase, et donc tenir compte des accords, ce qui différencie fortement l'écrit de l'oral en français. Toutefois, au-delà de ces différences, les similitudes entre apprentissage de la lecture et de l'écriture sont fortes.

Savoir écrire nécessite, en amont, la capacité à former correctement les lettres en écriture cursive et à enchaîner rapidement leur tracé. Ce geste graphique doit être répété pour devenir précis et rapide. Il nécessite la plus grande attention de la part du professeur des écoles. Ces procédures doivent progressivement s'automatiser afin de dédier les ressources de mémoire et d'attention à la planification de l'écrit. La production manuscrite de lettres permet une meilleure mémorisation des mots écrits, la mémoire sensorimotrice venant assister la mémoire visuelle. Il est donc important de pratiquer suffisamment l'écriture manuscrite afin que la lenteur du geste graphique ne nuise pas aux autres composantes de l'écriture, et en particulier à celles que met en jeu la rédaction d'un texte.

## Type de difficultés rencontrées généralement par les élèves

### Langage oral-écrit

- L'élève ne maîtrise pas bien les correspondances graphèmes-phonèmes régulières les plus fréquentes.
- L'élève ne maîtrise pas les graphèmes fréquents ayant plus d'une lettre (ou, un).
- L'élève a des difficultés à encoder des mots réguliers longs (composés de plus de trois phonèmes : ordre, table...).
- L'élève confond des mots contenant des phonèmes proches au niveau sonore (/p/-/t/, /t/-/d/, /f/-/s/, /f/-/v/, /s/-/z/, ...) : car /gare, vrai/frais...
- L'élève a des difficultés électives pour écrire certains types de syllabes (tri *versus* tir, lion *versus* loin).

## Autres

- Le geste graphique n'est pas ou peu maîtrisé.
- La latéralité n'est pas maîtrisée.
- La posture physique n'est pas adaptée.

## Suggestions d'activités pour renforcer cette compétence

### Activités autour de l'écriture

Les exercices de copie et de dictée favorisent l'apprentissage de l'orthographe (voir le guide *Pour enseigner la lecture et l'écriture au CP*, pages 62 et suivantes : « Le rôle de l'écriture dans l'apprentissage de la lecture »).

### Activités autour du codage des syllabes complexes ou des graphèmes composés

À l'oral :

- faire identifier les syllabes ou les phonèmes concernés en variant progressivement leur complexité dans des mots courts (1 à 2 syllabes puis 3) avec une orthographe régulière ;
- faire prononcer les sons repérés, puis faire épeler les lettres qui les transcrivent.

À l'écrit :

- faire écrire ces mots après en avoir épilé les syllabes.

En lecture :

- faire lire des petites phrases utilisant les mots étudiés ;
- faire retrouver dans des petits textes des mots contenant les phonèmes avec la graphie étudiée (par exemple : constituer un répertoire).

#### Pour aller plus loin

[Guide \*Pour enseigner la lecture et l'écriture\*](#), notamment pages 39 et suivantes, « Lire et écrire », et pages 80 et suivantes, « Étudier la langue ».

Recommandations pédagogiques [Enseignement de la grammaire et du vocabulaire : un enjeu majeur pour la maîtrise de la langue française, note de service n°2018-050 du 25-04-2018](#).

Lien : [L'orthographe illustrée, université de Grenoble](#)

## Calendrier d'actions

### Planification

La maîtrise des correspondances graphèmes-phonèmes est essentielle pour accéder à une lecture autonome.

Le renforcement des acquis des élèves dans ce domaine est prioritaire. Il doit débiter dès le début de l'année de CE1 et les difficultés révélées par l'évaluation doivent être dépassées à la fin de la deuxième période scolaire.

	Sept	Oct.	Nov.	Déc.
Identifier des mots de manière de plus en plus aisée				
Identifier des mots rapidement				
Lire et comprendre des textes adaptés				
Lire à voix haute avec fluidité				
Orthographier les mots les plus fréquents				

### Modalités

- Si des difficultés sont constatées lors de l'évaluation dans la maîtrise de cette compétence, porter une attention particulière aux élèves concernés.
- Proposer quotidiennement des activités visant le développement des capacités des élèves dans ce domaine.
- Préférer des séances courtes (15 à 20 minutes) mais fréquentes.
- Privilégier une organisation en petits groupes, sous forme d'atelier, en systématisant l'entraînement.
- Observer les élèves, relever les réussites et les difficultés qu'ils rencontrent lors de ces activités afin d'ajuster l'enseignement.
- Apprécier chaque semaine les progrès des élèves dans l'acquisition de cette compétence.

**Exercice 1****Compétence :**

Ecouter pour comprendre des messages oraux. (des mots)

**Activité :**

Ecouter un mot puis entourer l'image correspondante parmi 4 propositions.

**Consignes de passation :**

[Ecrire au tableau :

1	2
---	---

3	4
---	---

1	2
---	---

3	4
---	---

ou projeter la page du cahier.]

[Demander aux élèves d'ouvrir leur cahier 1 de français à la page 1, vérifier.]

« Dans cet exercice, je vais vous dire un mot, il faudra entourer l'image qui va avec ce mot.

Nous allons faire deux exemples ensemble. Sur la page, vous allez regarder les 4 images en haut, mettez votre doigt dessus.

[L'enseignant montre un cahier avec les 4 images du bas cachées. Vérifier que les élèves ont le doigt sur les 4 images du haut.]

Vous êtes prêts ? Ecoutez et entourez : **fourchette**.

[Attendre 10 secondes.]

Il fallait entourer le dessin de la fourchette. [Entourer la fourchette au tableau si vous avez reproduit ou projeté l'exercice. Vérifier sur chaque cahier que la consigne est comprise. Sinon, réexpliquer à l'élève.]

Sur la page, vous allez regarder les 4 images du bas, mettez votre doigt dessus.

[L'enseignant montre un cahier avec les 4 images du haut cachées. Vérifier que les élèves ont le doigt sur les 4 images du bas.]

Vous êtes prêts ? Ecoutez et entourez : **hiver**.

[Attendre 10 secondes.]

Il fallait entourer le dessin de l'hiver. [Entourer le dessin de l'hiver au tableau. Vérifier sur chaque cahier que la consigne est comprise. Sinon, réexpliquer à l'élève.]

*Puisque tout le monde a compris, nous allons continuer. Tournez la page, vous êtes à la page 2.*

[Vérifier que les élèves sont à la page 2.]

*Maintenant, regardez les 4 images du haut.*

*Vous êtes prêts ? Ecoutez et entourez : **rire**. »*

[Attendre 10 secondes.]

[S'assurer que tous les élèves sont attentifs avant de dire un mot.

Prononcer chaque mot en articulant (une seule fois).

Laisser aux élèves 10 secondes à chaque fois pour entourer l'image choisie.

Vérifier tout le long de cet exercice que les élèves sont à la bonne page et au bon endroit sur la page en haut ou en bas.]

[Procéder de la même façon pour les mots suivants.]

Page 2	Images du bas	clou	« Allez à la page suivante, vous êtes à la page 3.
Page 3	Images du haut	coudre	
	Images du bas	voile	Tournez la page, vous êtes à la page 4.
Page 4	Images du haut	cacher	Allez à la page suivante, vous êtes à la page 5.
	Images du bas	pédale	
Page 5	Images du haut	scier	Tournez la page, vous êtes à la page 6.
	Images du bas	s'éveiller	
Page 6	Images du haut	courir	Allez à la page suivante, vous êtes à la page 7.
	Images du bas	briser	
Page 7	Images du haut	tronc	Tournez la page, vous êtes à la page 8. »
	Images du bas	quille	
Page 8	Images du haut	coude	
	Images du bas	orage	

**« L'exercice est terminé. Allez à la page suivante, vous êtes à la page 9. »**

# Exercise 1

---

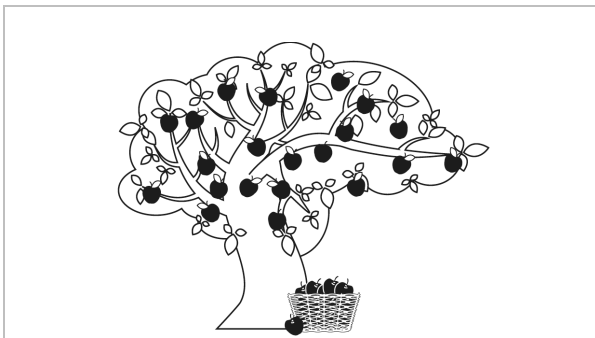
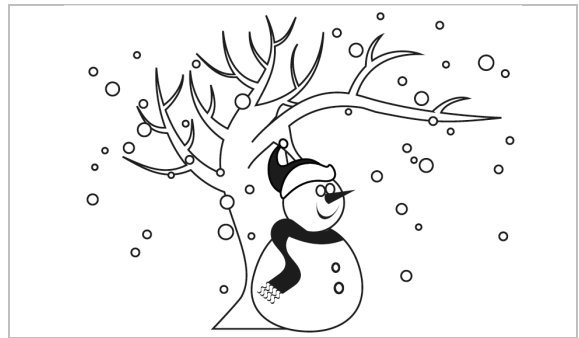
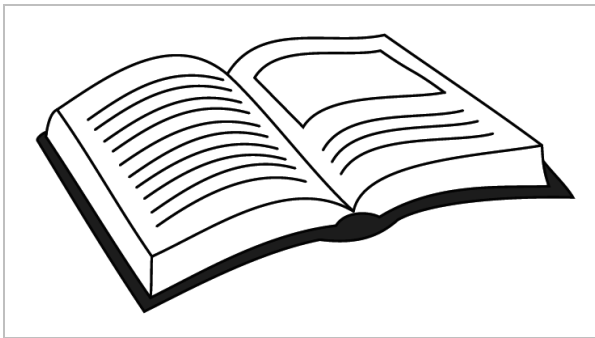
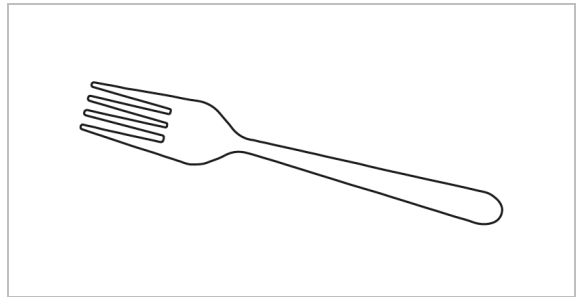
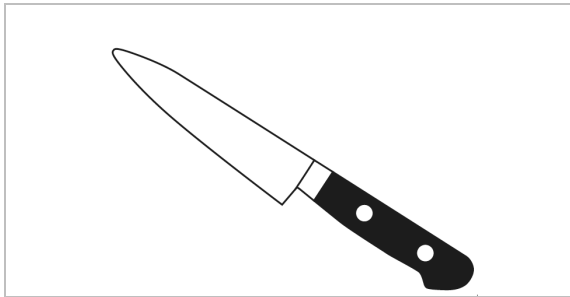
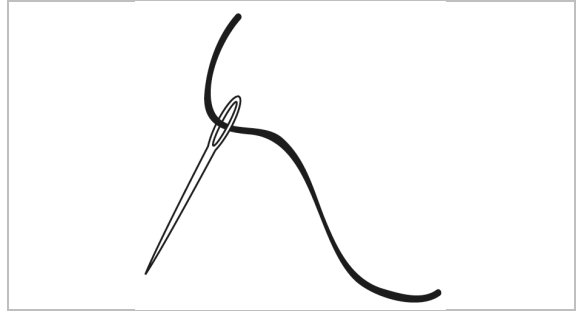
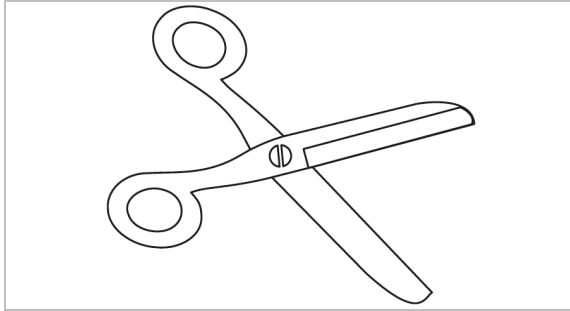

# Exercice 1 (suite)

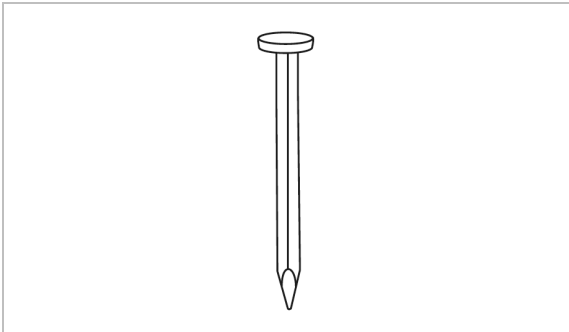
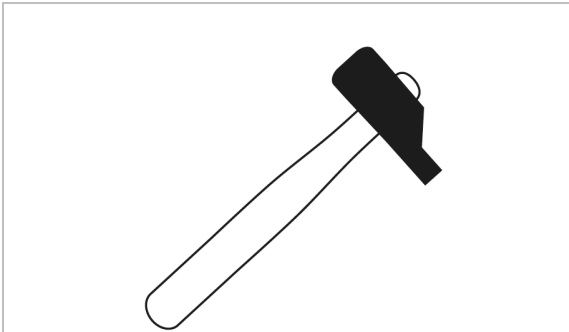
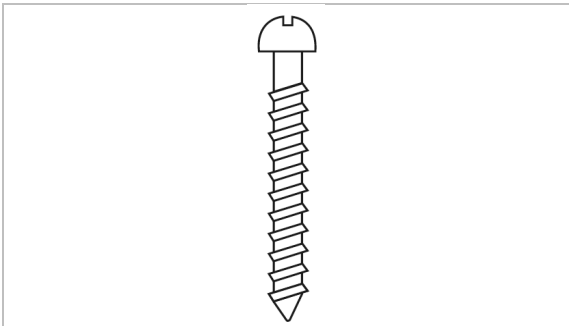
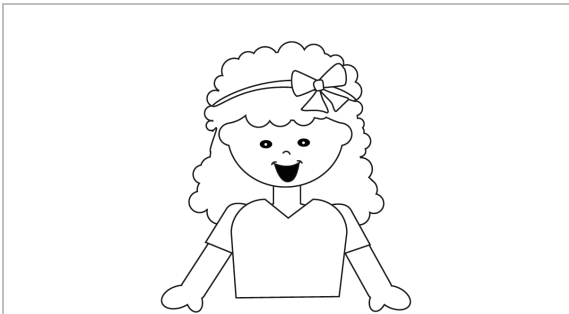



## Exercice 1 (suite)

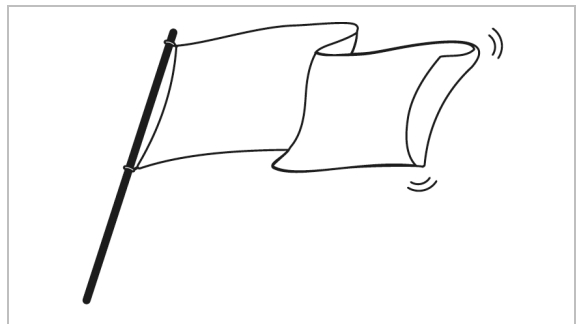
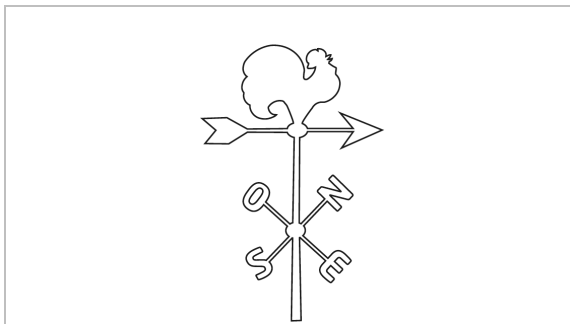
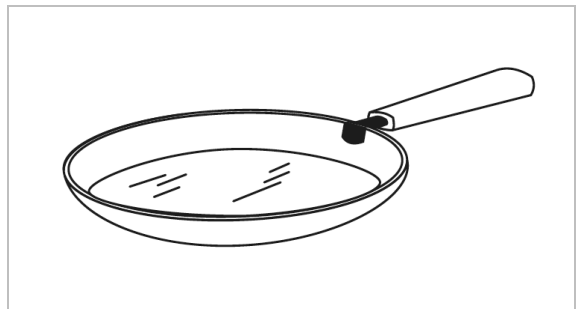
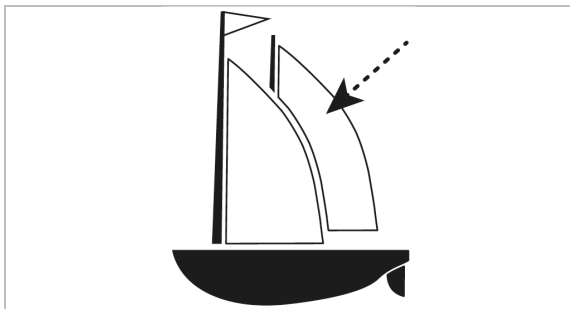
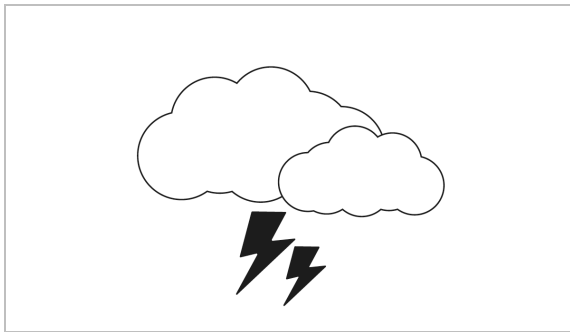
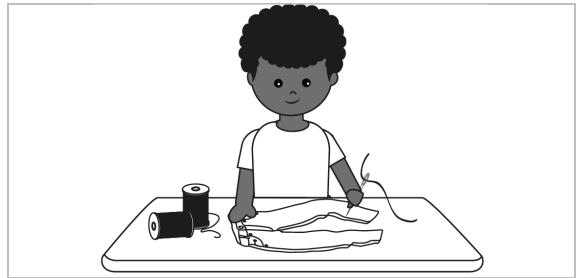
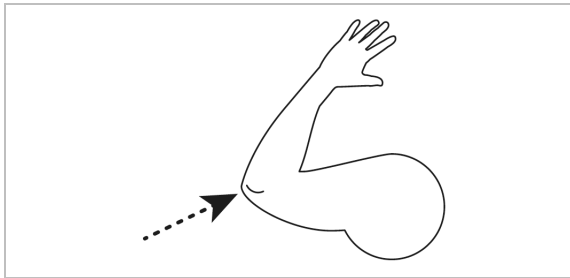

# Exercice 1 (suite)

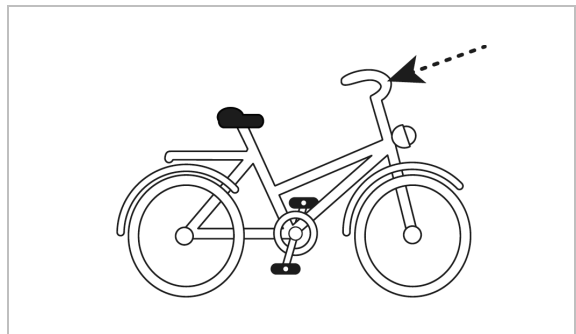
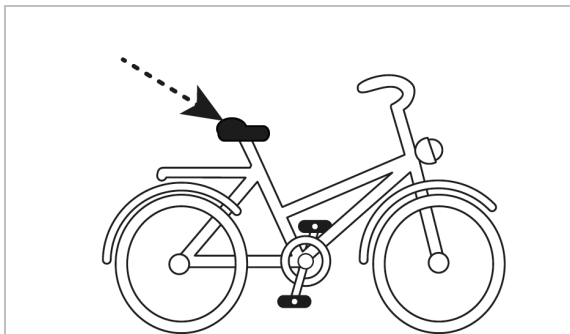
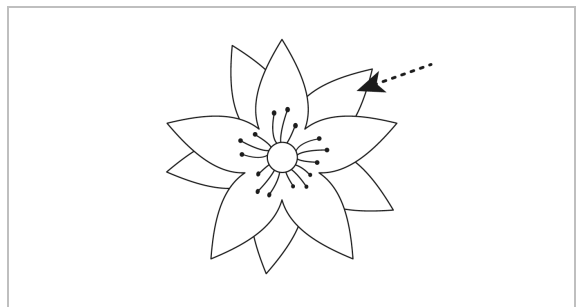
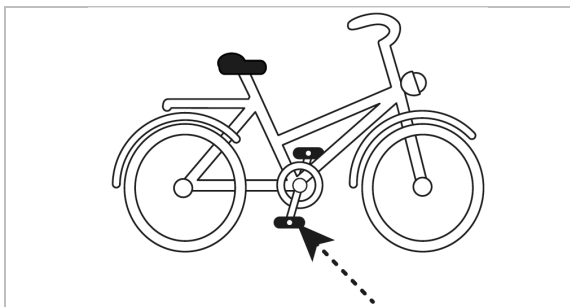
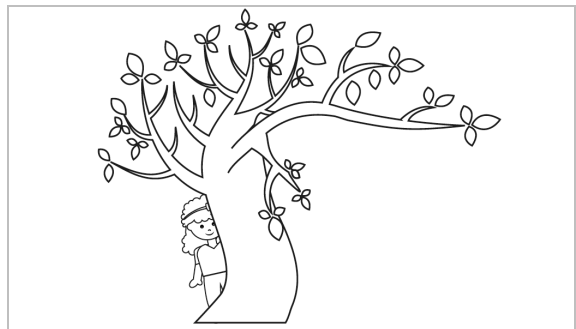
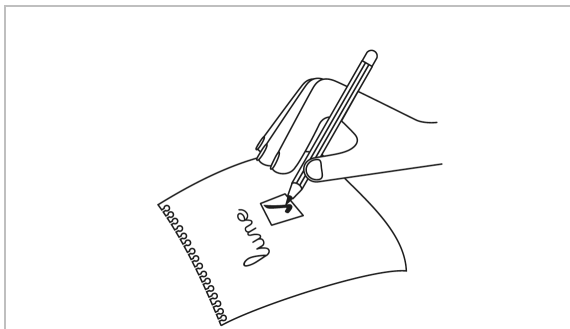
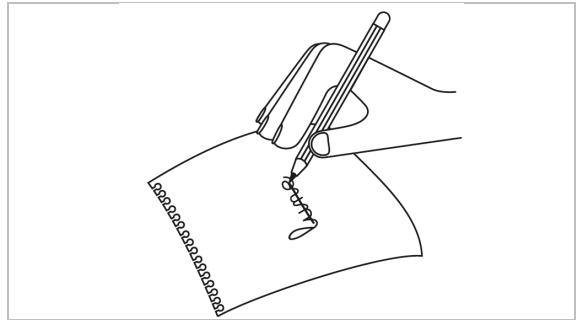
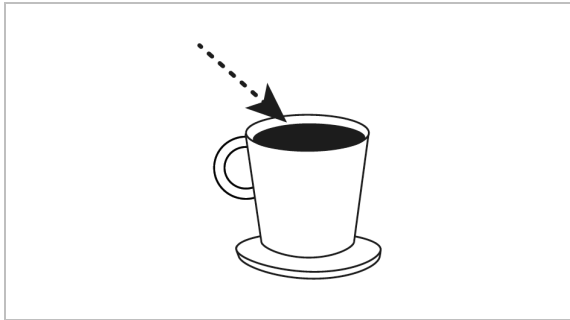

## Exercice 1 (suite)

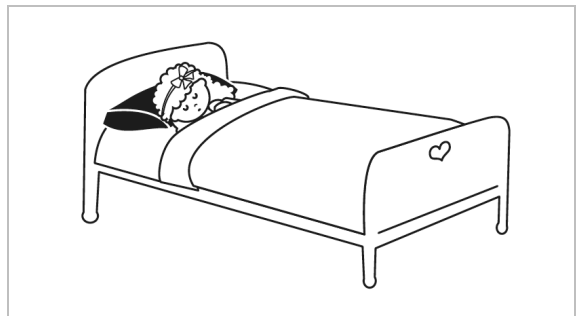
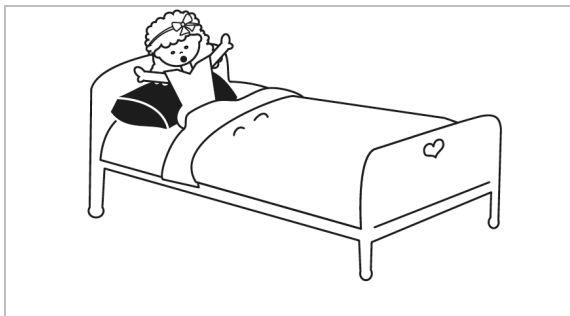
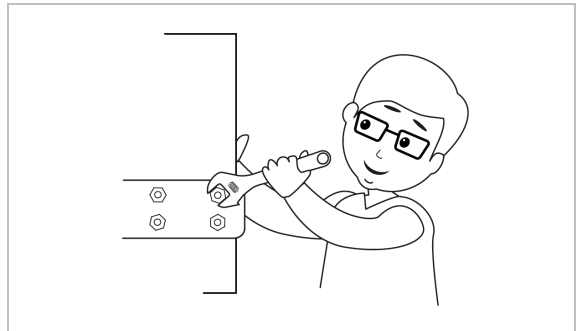
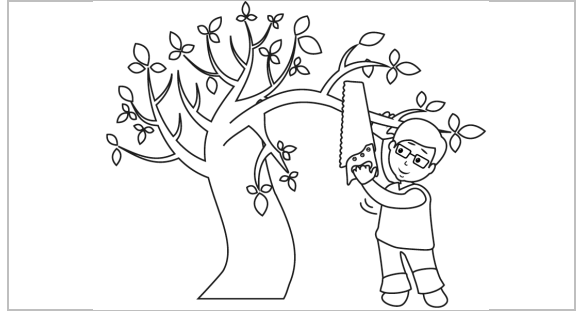
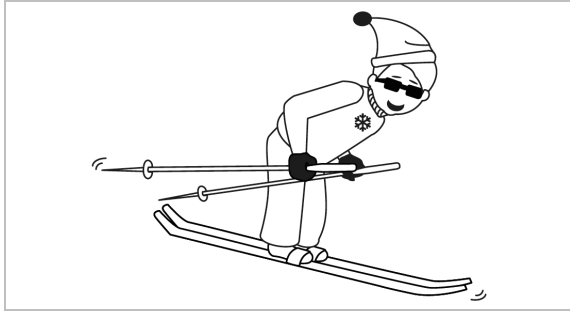

# Exercice 1 (suite)

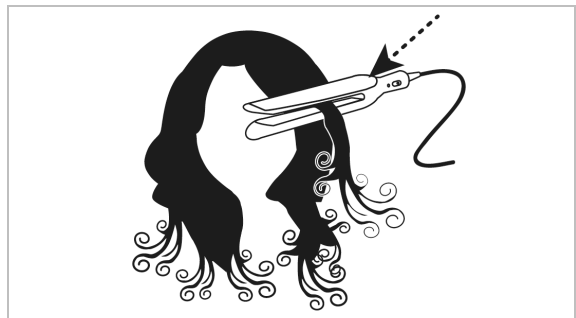
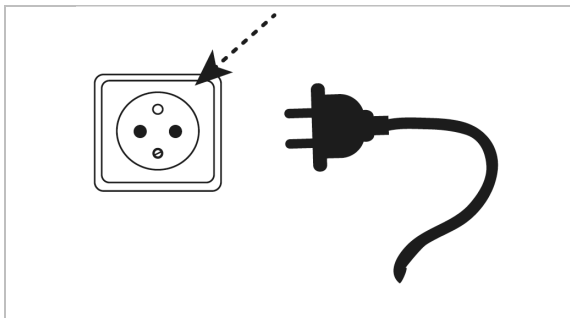
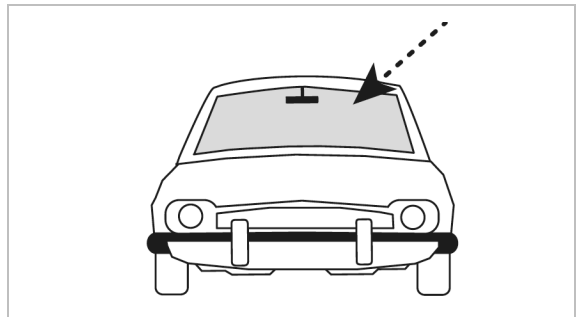
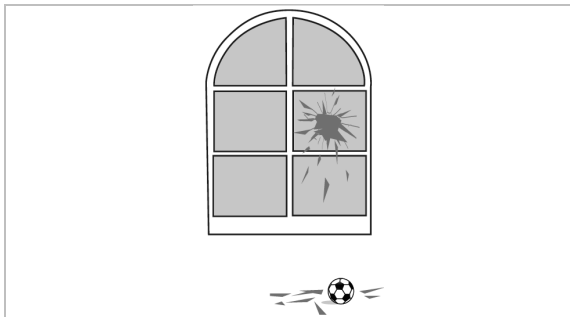
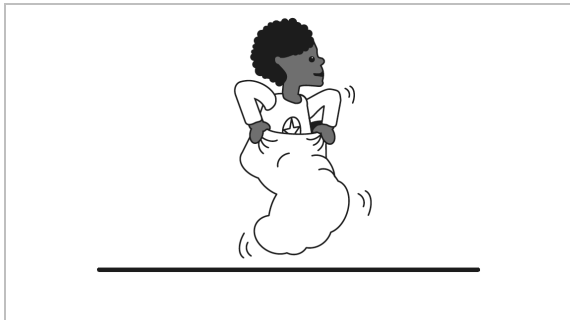
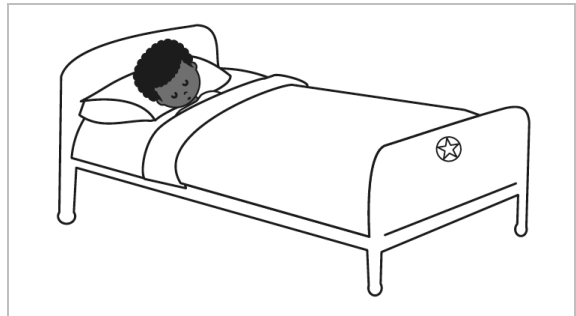

# Exercice 1 (suite)

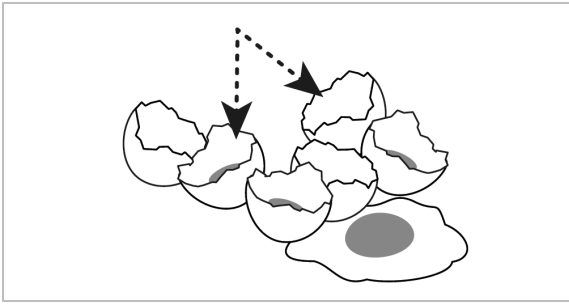
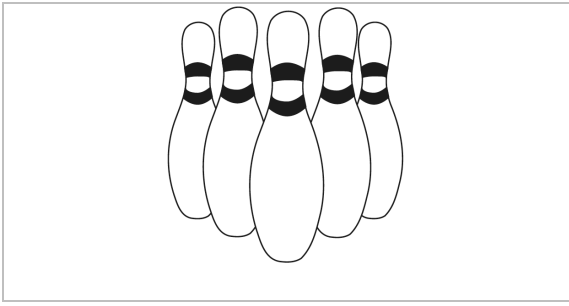
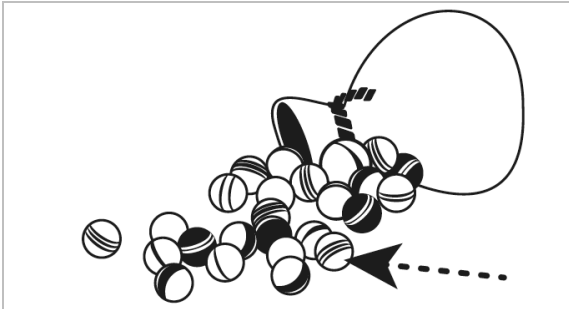
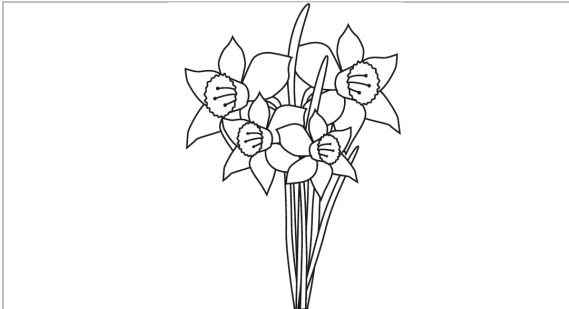
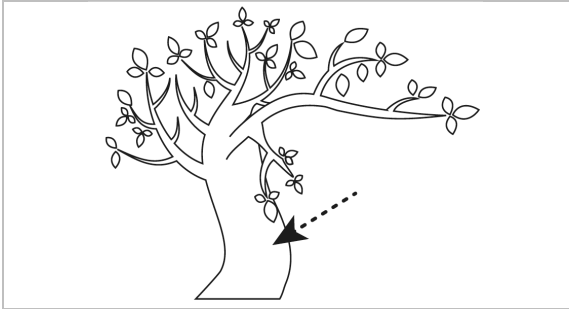
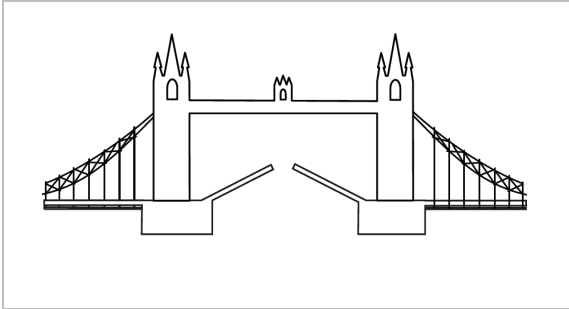
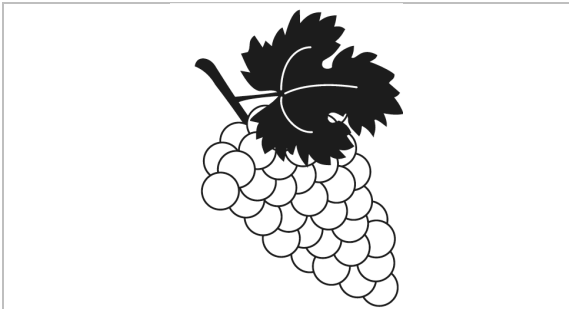
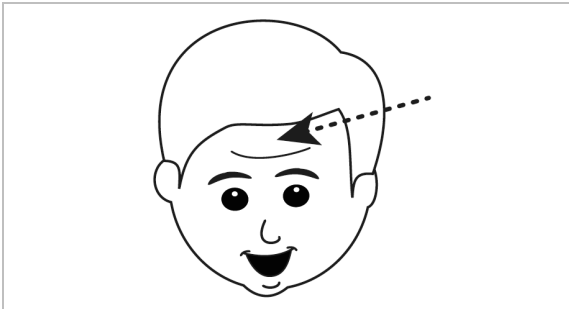

# Exercice 1 (suite)

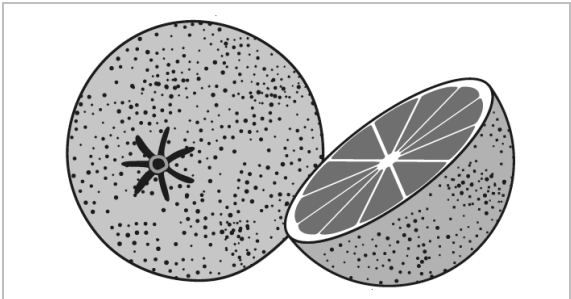
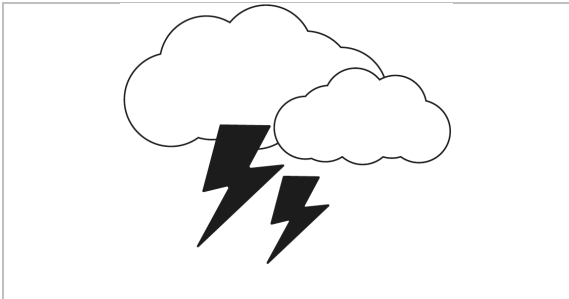
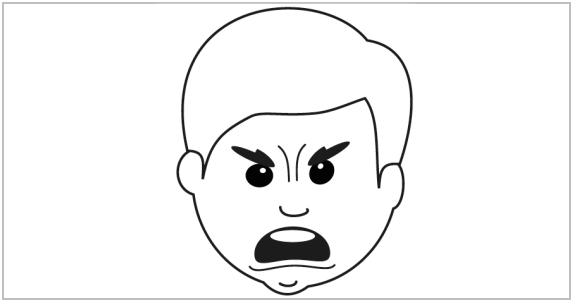
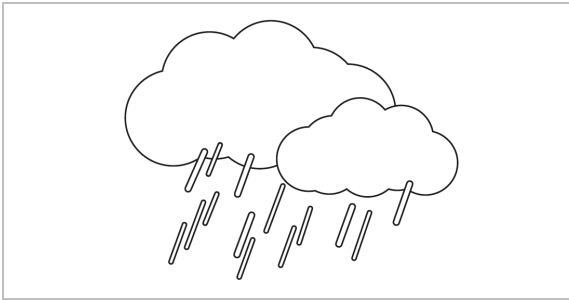
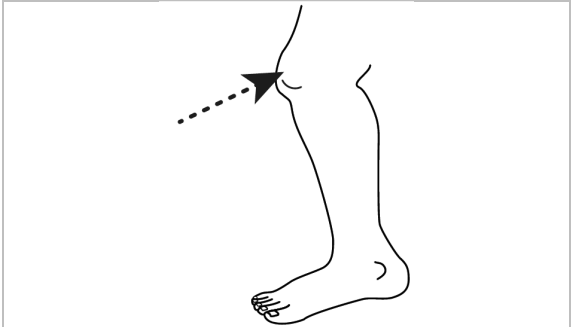
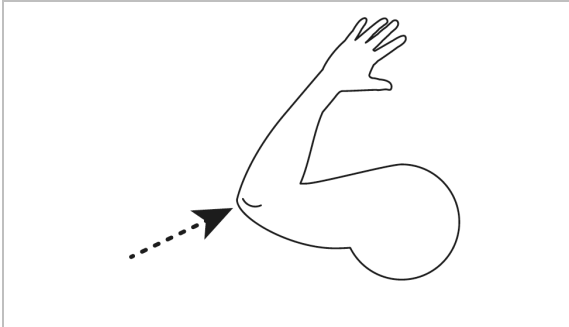
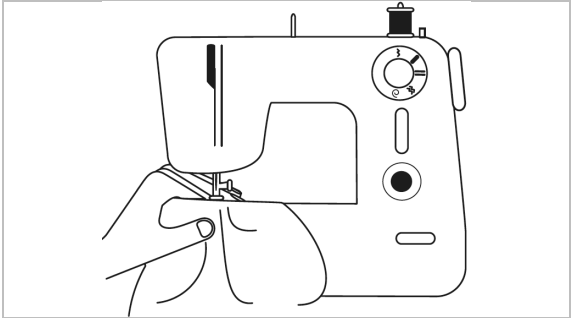
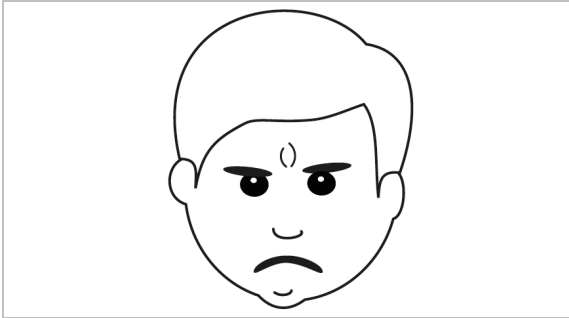



MINISTÈRE  
DE L'ÉDUCATION  
NATIONALE

# FRANÇAIS

## Évaluation en début de CE1

### Séquence 1 : Exercice n°1

## Compréhension du langage oral au niveau lexical Vocabulaire

### COMPÉTENCE VISÉE

Être capable d'écouter pour comprendre des messages oraux (mots).

**Activité :** écouter un mot puis entourer l'image correspondante parmi 4 propositions.

*Nota Bene :* cette activité figure également dans le cahier de CP ; la proposer aussi en CE1 permet d'apprécier l'évolution des capacités des élèves.

### POURQUOI CE TEST ?

« Le vocabulaire maîtrisé par chaque élève influence grandement la compréhension en lecture, en ce sens que l'élève va questionner le texte de façon précise et cohérente si les mots rencontrés sont intégrés à sa connaissance. La compréhension démarre à partir du moment où les mots, entendus ou imprimés, sont identifiés et leurs significations activées. Or, les élèves qui entrent à l'école présentent des écarts importants à la fois dans leur capital de vocabulaire mais également dans leurs occasions d'exposition au vocabulaire. En même temps, la compréhension d'un texte contribue à développer le vocabulaire puisque les échanges autour du texte vont permettre de préciser le sens de certains mots ». (Guide *Pour enseigner la lecture et l'écriture au CP*, page 88)

## Type de difficultés rencontrées généralement par les élèves

### Langage

- L'élève ne connaît pas le sens des mots : choix de l'image sans rapport (danser pour le mot rire).
- L'élève ne distingue pas les gradations de sens : rire / sourire.
- L'élève confond des mots proches phonologiquement : chapeau / château.
- L'élève ne prend en compte qu'une partie du mot : château / chat.

### L'univers culturel n'est pas celui de l'élève

- Certains d'entre eux peuvent ne pas comprendre des références à l'hiver avec des mots comme neige, ski, luge...

### Autres

- Problèmes de lecture de l'image (confusions entre images proches : château/tour de contrôle).

## Suggestions d'activités pour renforcer cette compétence

### Activités autour du mot et des familles de mots

#### Catégorisation sémantique

En plus de la désignation d'images (exercice utilisé pour l'évaluation) :

- associer les mots d'une même famille (parties du corps, animaux, métiers...) à partir d'imagiers, d'images mobiles, entre autres ;
- expliquer pourquoi ces mots vont ensemble ;
- chasser l'intrus (*chaton, veston, mouton, raton*)...
- utiliser le mime, lorsque cela est possible, les jeux de memory, de sept familles, etc. ;
- utiliser les mêmes mots dans diverses activités pour consolider leur mémorisation.

### Activités autour de la morphologie

#### Pour les dérivations

- rechercher des mots de la même famille (*image -> imaginer...* ; *faim -> famine...*) ;
- retrouver les mots cachés dans d'autres (*autoroute ? triangle ? kilogramme ?*) ;
- décomposer des mots suffixés et/ou préfixés : *fillette, relire, invariable...*
- créer des mots avec un préfixe ou un suffixe : *une petite fille / une fillette (maison, fourche...)* ;
- chasser l'intrus (*chaton, raton, mouton...* : « on » n'est pas un suffixe dans « mouton », à la différence de « chat-on » ou « rat-on »).

#### Pour les flexions

- **Nominales** : raconter une même histoire en changeant le genre et/ou le nombre du/des personnages d'une histoire/d'une image.
- **Verbales** : demander à un élève, ou un groupe d'élèves, de raconter ce qu'il(s)a/ont fait hier ou ce qu'il(s) va/vont faire demain.

#### Pour aller plus loin

[Guide Pour enseigner la lecture et l'écriture au CP](#), pages 80 à 102, notamment pages 88 à 92.

Recommandations pédagogiques [Enseignement de la grammaire et du vocabulaire : un enjeu majeur pour la maîtrise de la langue française](#), note de service n°2018-050 du 25-04-2018.



## Calendrier d'actions

### Planification

La compréhension de l'écrit repose sur la fluidité du déchiffrage mais aussi sur un lexique riche. Pour l'acquisition du vocabulaire, une progression réfléchie et une programmation organisée doivent être construites et mises en œuvre tout au long de l'année scolaire.

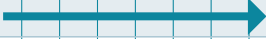
	Sept	Oct.	Nov.	Déc.
Identifier des mots de manière de plus en plus aisée				
Identifier des mots rapidement				
Lire et comprendre des textes adaptés				
Lire à voix haute avec fluidité				
Orthographier les mots les plus fréquents				

### Modalités

- Si des difficultés sont constatées dans la maîtrise de cette compétence lors de l'évaluation, il est nécessaire de porter une attention particulière aux élèves concernés, afin de la renforcer, par la pratique quotidienne d'activités centrées sur le lexique, de préférence en petit groupe.
- **Rappel :** « Les activités d'enrichissement du vocabulaire demandent à ce que trois étapes soient respectées : **la rencontre avec des mots nouveaux, leur structuration puis leur réutilisation dans un contexte à l'oral ou à l'écrit.** (*Guide Pour enseigner la lecture et l'écrit au CP*, page 88).
- À l'oral, par exemple, les élèves sont amenés à réutiliser les mots rencontrés dans des activités de rappel de récit avec contraintes (ex : raconter l'histoire entendue ou lue mais en utilisant obligatoirement un mot donné). A l'écrit, ils doivent réemployer les mots étudiés dans des productions de phrase(s) ou pour une dictée de phrase(s), afin de renforcer la maîtrise du lexique à mettre en mémoire (voir *Guide Pour enseigner la lecture et l'écrit au CP*, page 91).
- Il est important d'enseigner explicitement la morphologie lexicale et d'entraîner la capacité à déduire le sens possible d'un mot en s'appuyant sur sa construction.
- Observer, manipuler les mots, créer des fiches de mots selon leurs relations.
- À la fin de chaque période scolaire, apprécier le degré d'acquisition de cette compétence et ajuster l'enseignement.

**Exercice 1****Compétence :**

Ecouter pour comprendre des messages oraux. (des phrases)

**Activité :**

Ecouter une phrase puis indiquer l'image correspondante parmi 4 propositions.

**Consignes de passation :**

Pour en savoir plus, vous pouvez vous connecter à [eduscol.education.fr/reperes-ce1/](http://eduscol.education.fr/reperes-ce1/)

[Ecrire au tableau :

1	2
3	4

1	2
3	4

ou projeter la page du cahier.]

[Demander aux élèves d'ouvrir leur cahier 2 de français à la page 1, vérifier.]

« Dans cet exercice, je vais vous dire une phrase et vous allez entourer l'image qui va avec. Nous allons faire deux exemples ensemble.

Sur la page, vous allez regarder les 4 images du haut, mettez votre doigt dessus.

[L'enseignant montre un cahier avec les 4 images du bas cachées. Vérifier que les enfants ont le doigt sur les 4 images du haut.]

Vous êtes prêts ? Ecoutez et entourez : **L'enfant jette la pomme.**

[Attendre 10 secondes.]

Il fallait entourer la quatrième image. [L'entourer au tableau. Vérifier sur chaque cahier que la consigne est comprise. Sinon, réexpliquer à l'élève.]

Sur la page, vous allez regarder les 4 images du bas, mettez votre doigt dessus.

[L'enseignant montre un cahier avec les 4 images du haut cachées. Vérifier que les enfants ont le doigt sur les 4 images du bas.]

Vous êtes prêts ? Ecoutez et entourez : **Le stylo est dans le carton.**

[Attendre 10 secondes.]

Il fallait entourer la deuxième image. [L'entourer au tableau. Vérifier sur chaque cahier que la consigne est comprise. Sinon, réexpliquer à l'élève.]

Puisque tout le monde a compris, nous allons continuer. Tournez la page, vous êtes sur la page 2. »

[S'assurer que tous les élèves sont attentifs avant de dire les phrases.

Prononcer chaque phrase en articulant (une seule fois).

Laisser aux élèves 10 secondes à chaque fois pour entourer l'image choisie.

Vérifier, tout le long de cet exercice que les élèves sont à la bonne page et au bon endroit sur la page (haut, bas).]

Page 2	Images du haut	Le chien n'est pas dans la niche.
	Images du bas	La fille ne court pas.
Page 3	Images du haut	Le vélo est suivi par la moto.
	Images du bas	La dame les regarde.
Page 4	Images du haut	Le garçon la porte.
	Images du bas	Le chat est grand mais pas noir.
Page 5	Images du haut	La dame est debout mais pas le garçon.
	Images du bas	L'étoile est dans le cercle.
Page 6	Images du haut	Le bol est derrière la tasse.
	Images du bas	La tasse est devant le carton.
Page 7	Images du haut	La voiture est suivie par la moto.
	Images du bas	Le garçon est poussé par la fille.
Page 8	Images du haut	Le garçon les regarde.
	Images du bas	La dame le porte.
Page 9	Images du haut	Le crayon est sur le cahier.

**« L'exercice est terminé. Tournez la page, vous êtes à la page 10. »**

# Exercise 1

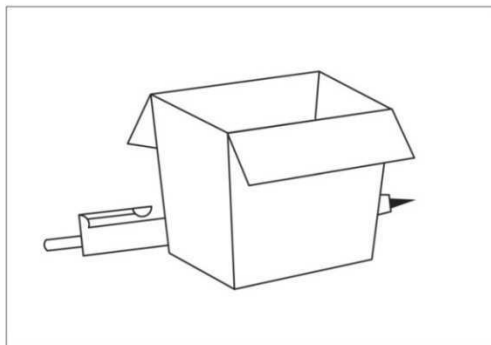
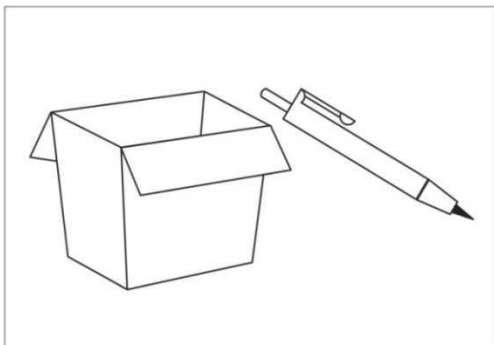
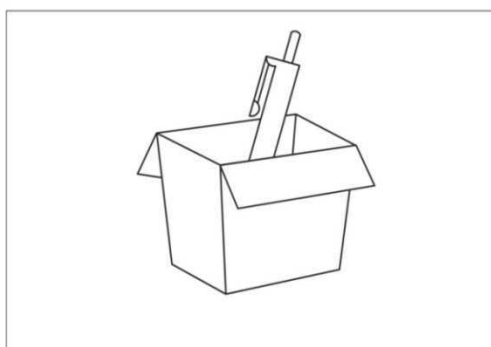
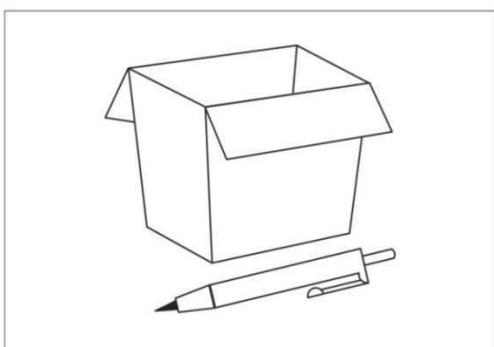
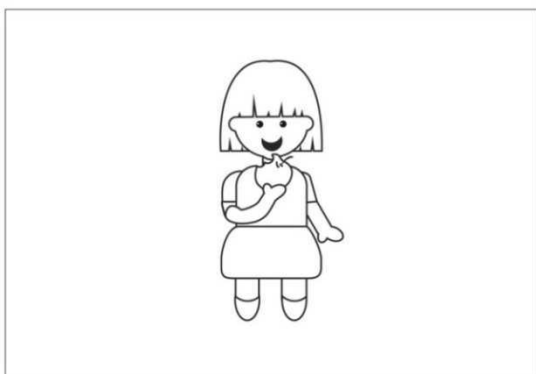
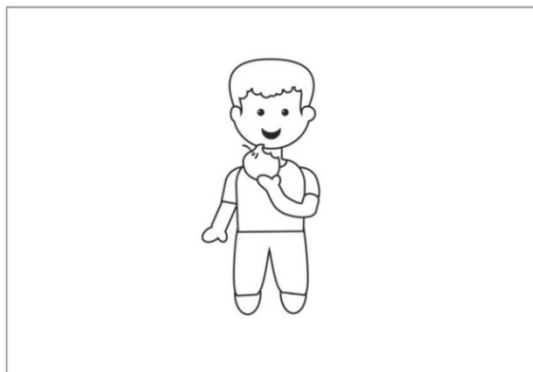
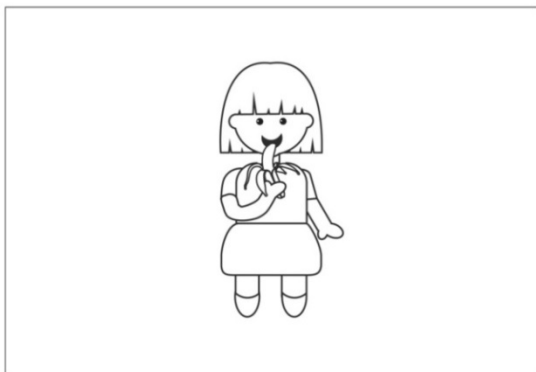

# Exercice 1 (suite)

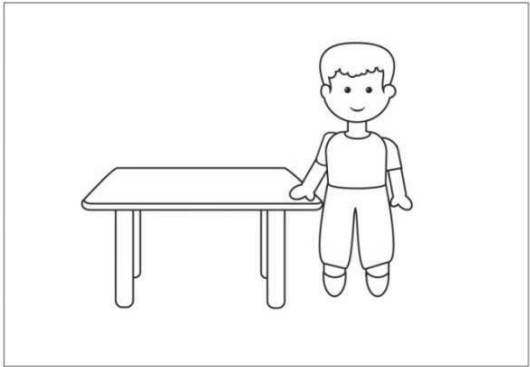
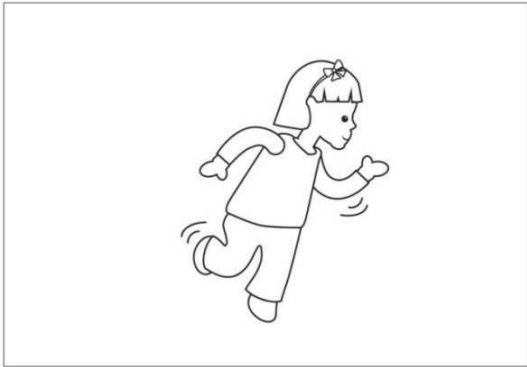
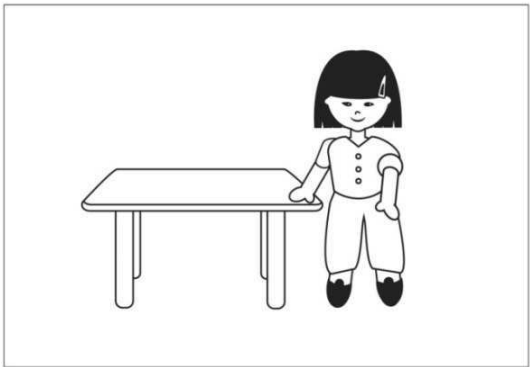
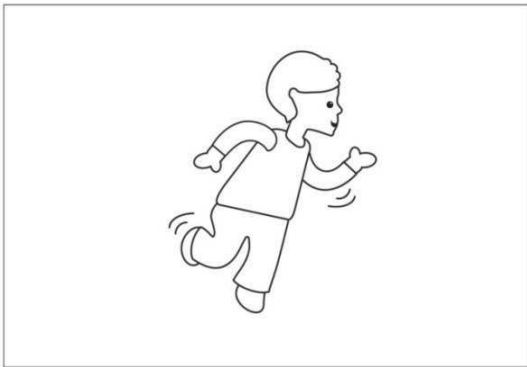
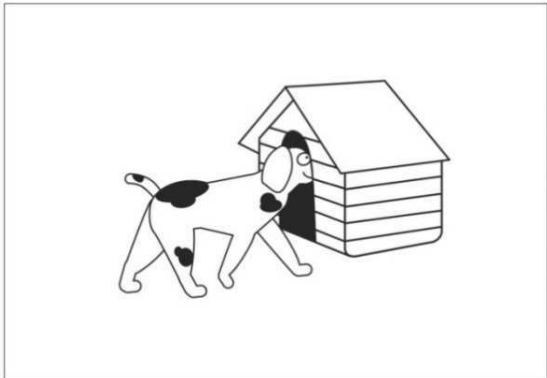
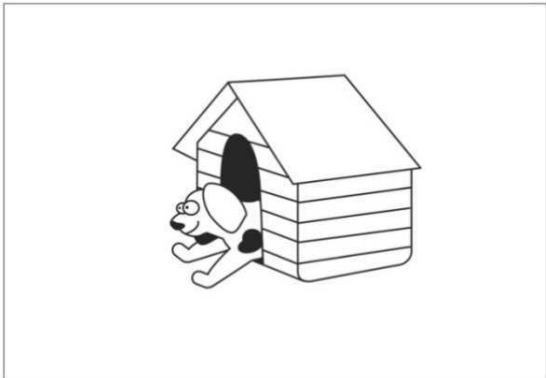
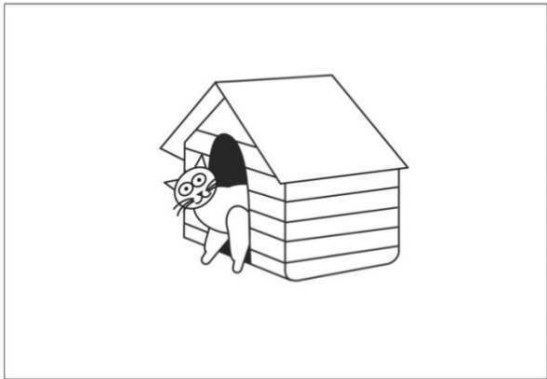
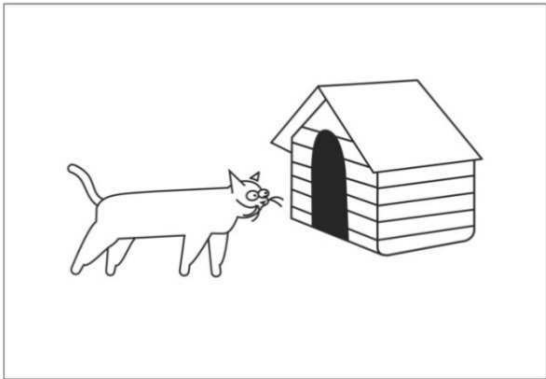

# Exercice 1 (suite)

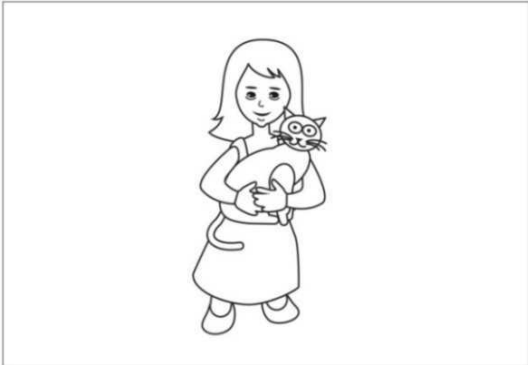
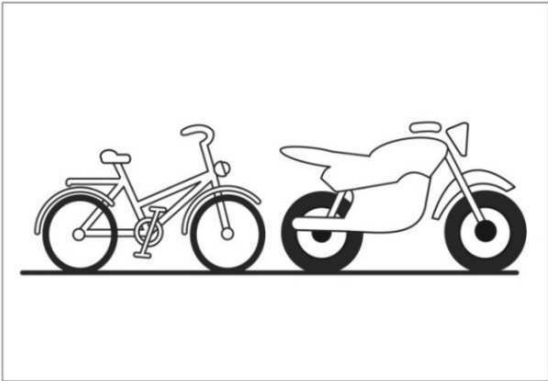
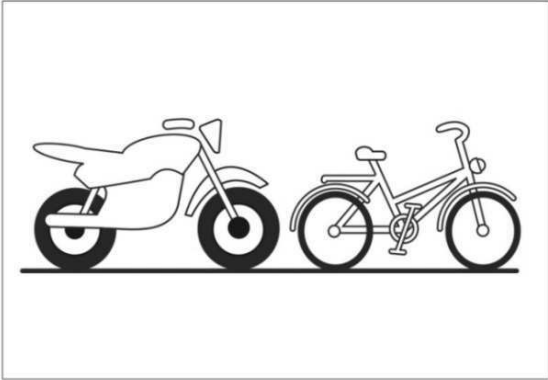
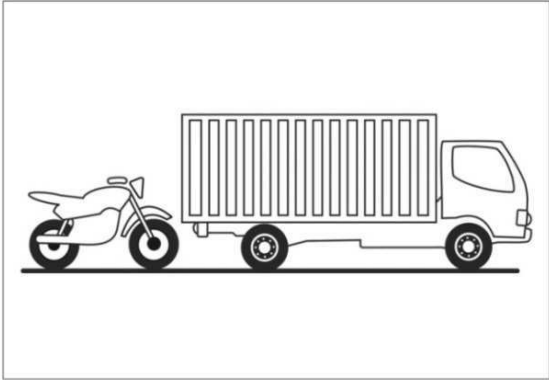

## Exercice 1 (suite)

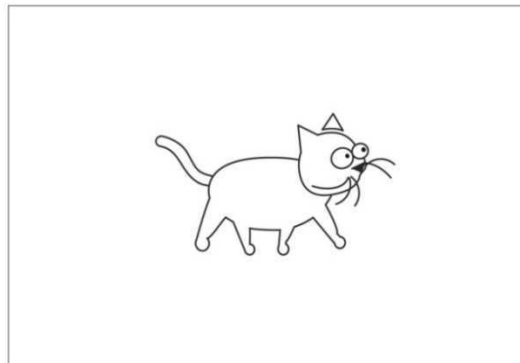
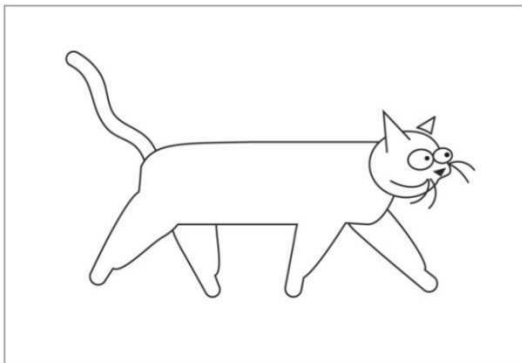
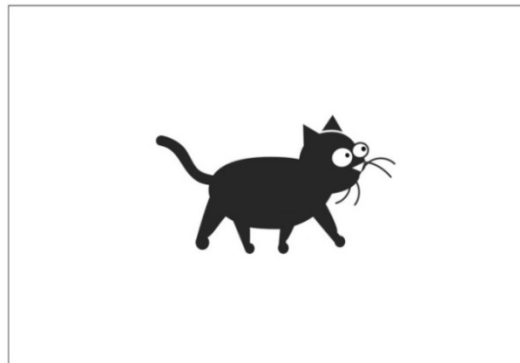
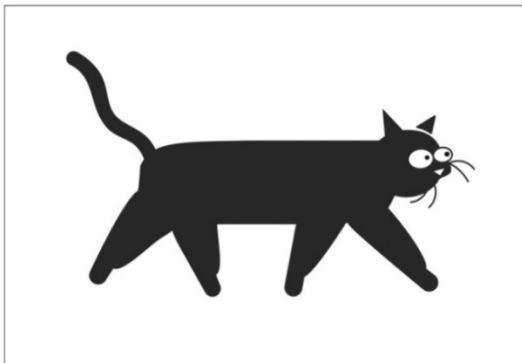
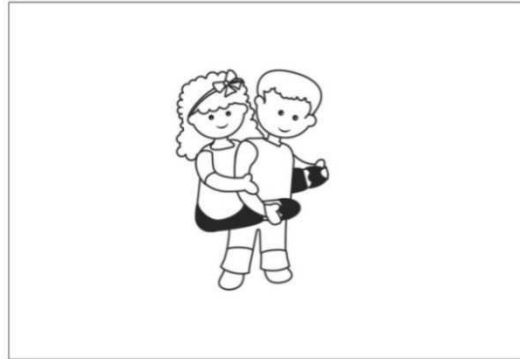
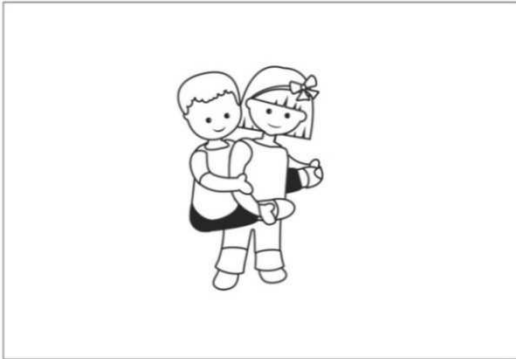

# Exercice 1 (suite)

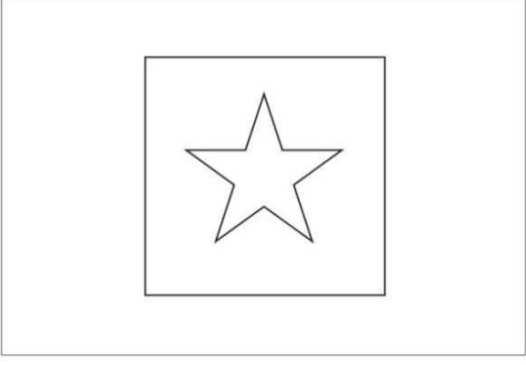
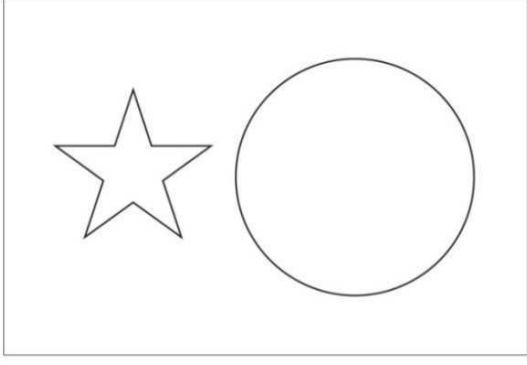
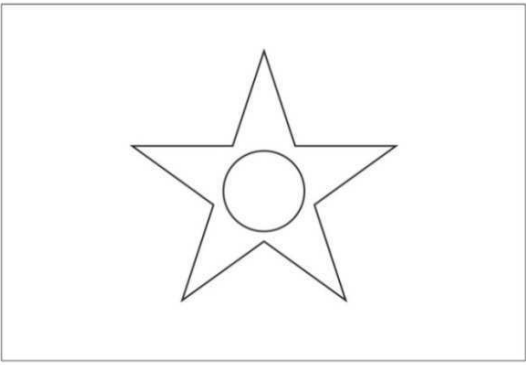
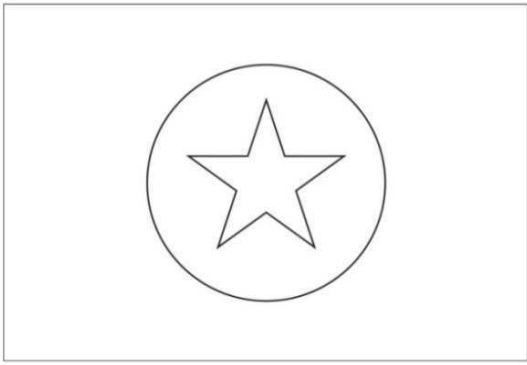
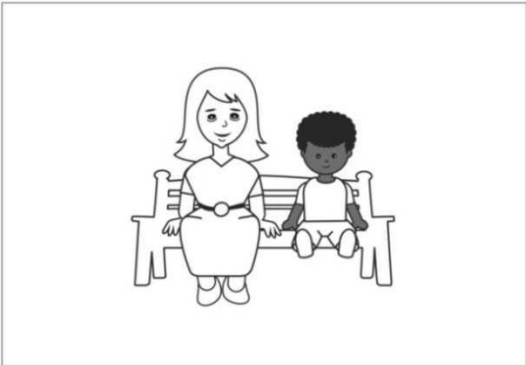
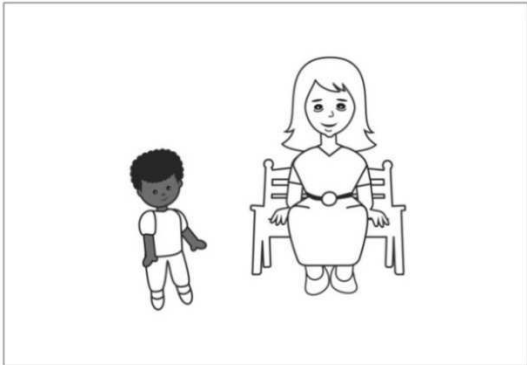
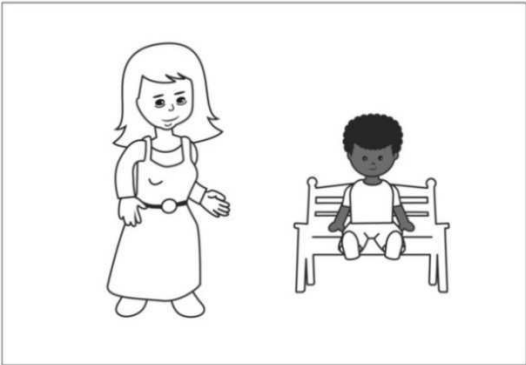
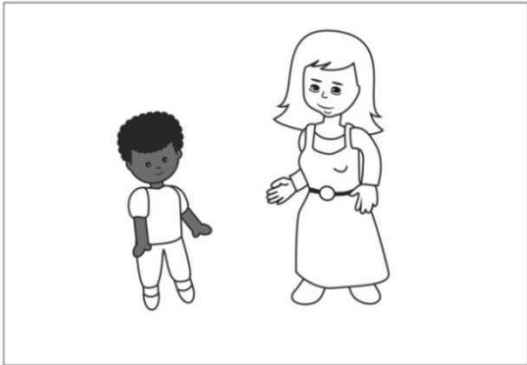



# Exercice 1 (suite)

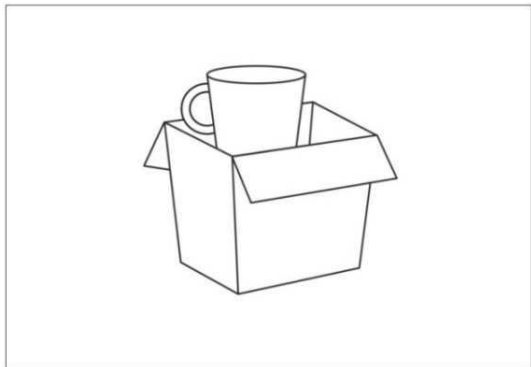
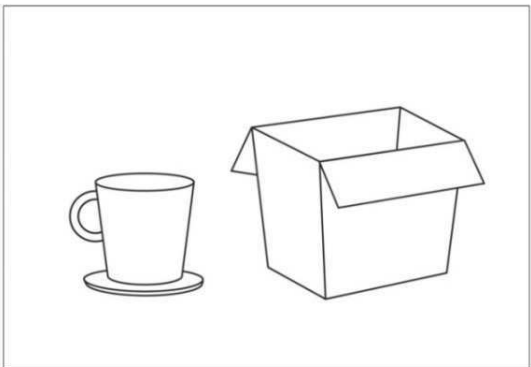
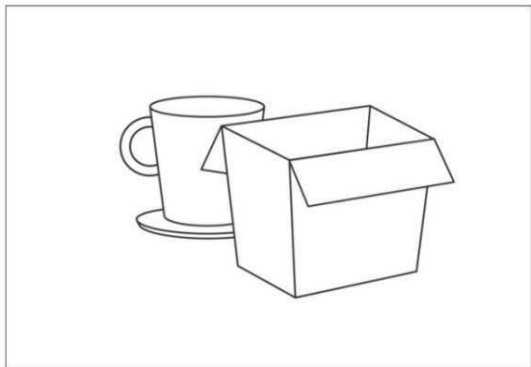
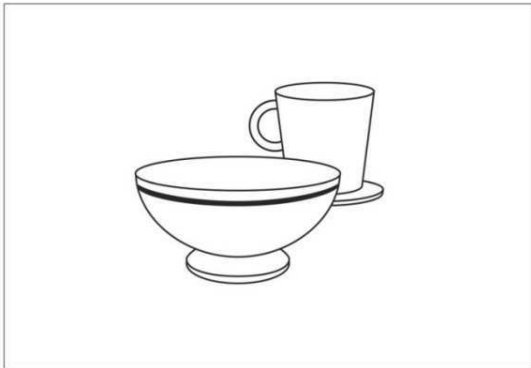
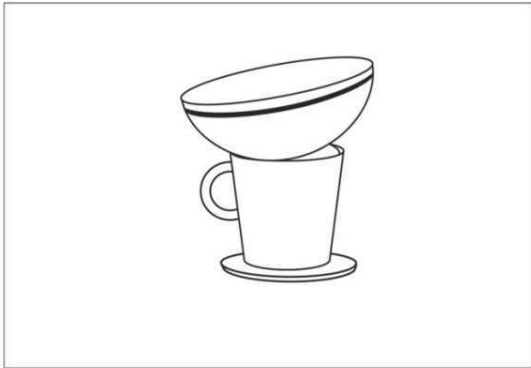
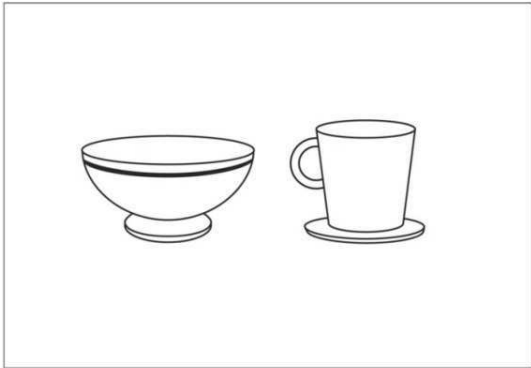

## Exercice 1 (suite)

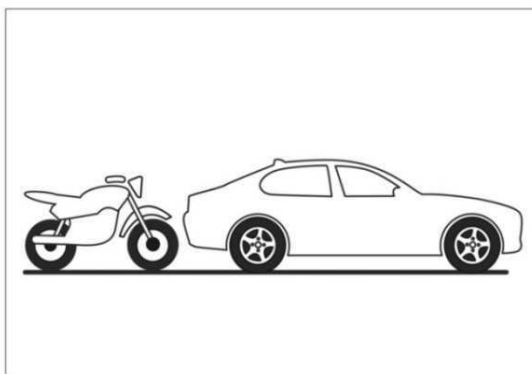
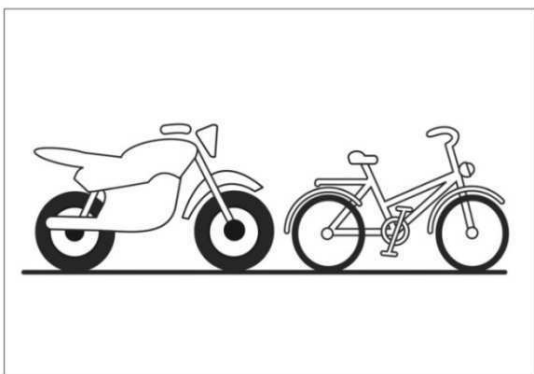
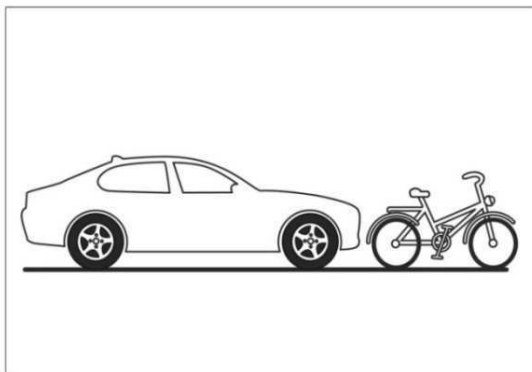
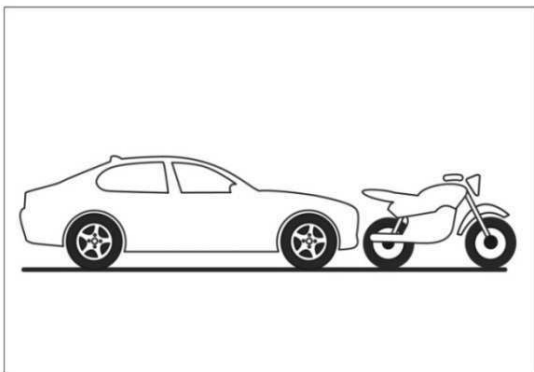

# Exercice 1 (suite)

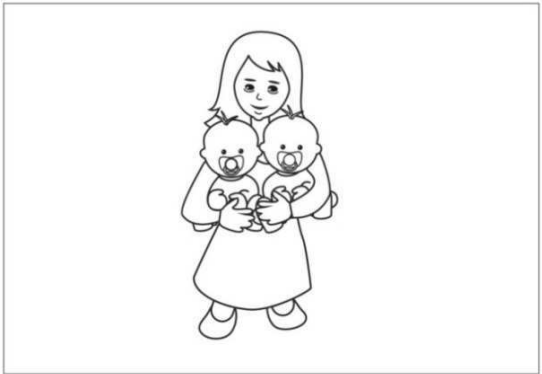
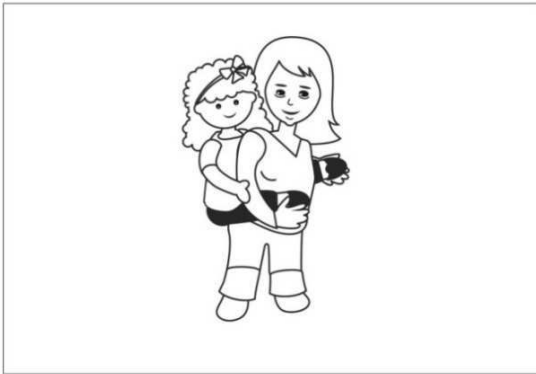
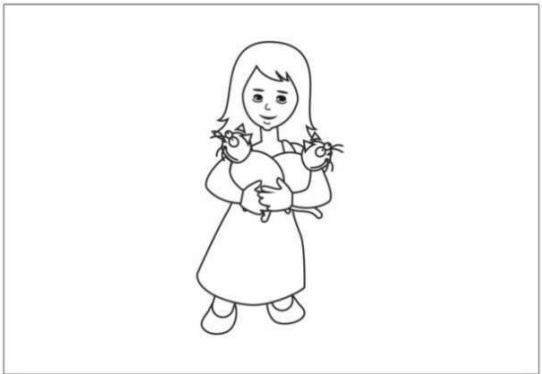
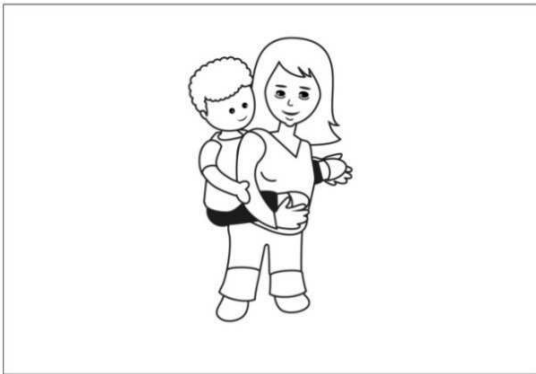
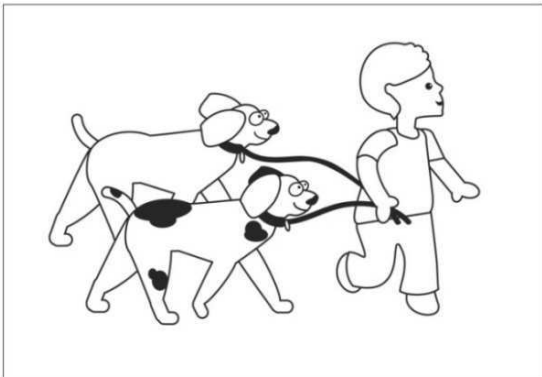
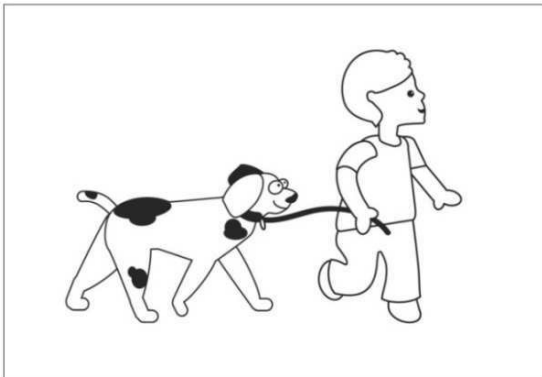
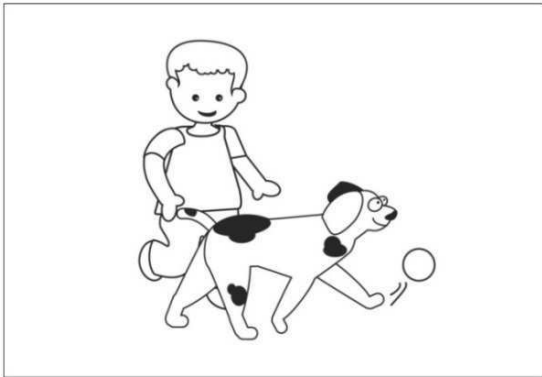

## Exercice 1 (suite)

---

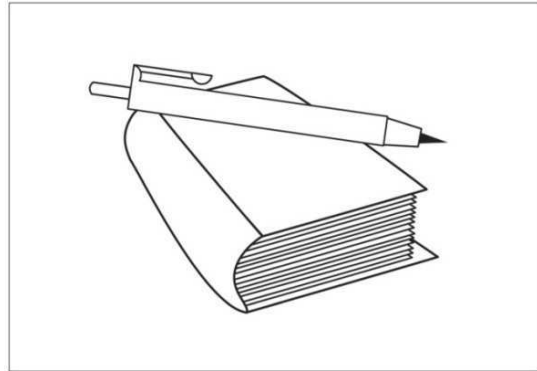
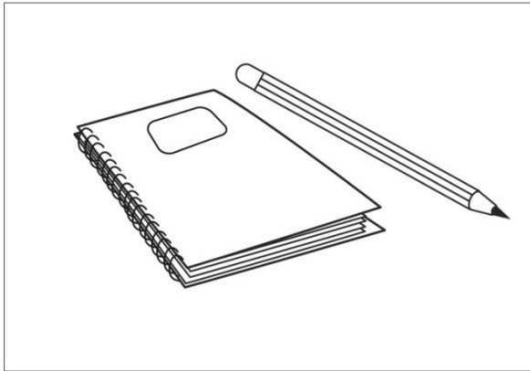
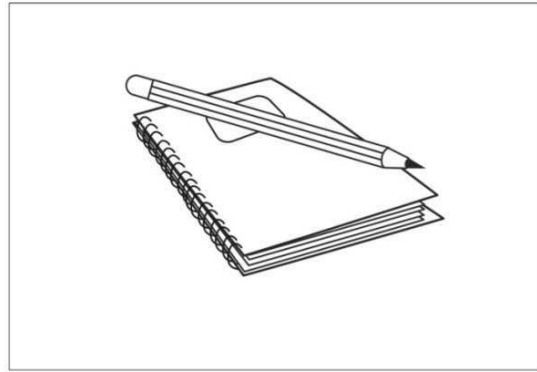
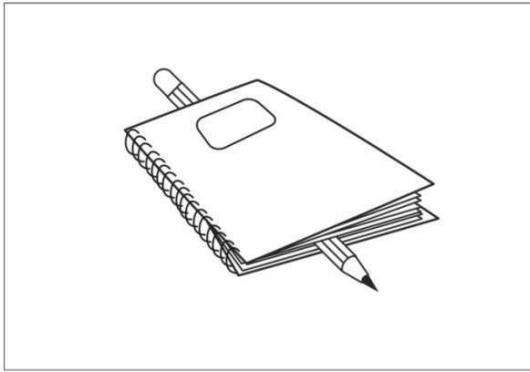

## Compréhension du langage oral au niveau supra-lexical

### Groupes de mots et phrases

#### COMPÉTENCE VISÉE

*Être capable d'écouter pour comprendre des messages oraux (des phrases).*

**Activité :** écouter une phrase puis indiquer l'image correspondante parmi 4 propositions.

#### POURQUOI CE TEST ?

En début de CE1, les élèves présentent des écarts importants en ce qui concerne le niveau de compréhension de la langue française à l'oral. Les travaux de recherche ont montré que le degré de maîtrise du langage oral au niveau de la phrase (ce qui est le plus souvent examiné avec des exercices de grammaire) a une incidence positive sur la compréhension du langage, oral et écrit, au-delà de la phrase. En conséquence, il est nécessaire d'évaluer la compréhension de phrases et de mettre en place des activités scolaires dans ce domaine pour tous les élèves.

## Type de difficultés rencontrées généralement par les élèves

### Langage

- L'élève ne maîtrise pas bien les termes spatiaux.
- L'élève ne maîtrise pas bien la forme passive.
- L'élève ne maîtrise pas bien le genre et nombre des pronoms.
- L'élève ne maîtrise pas bien les propositions relatives en « qui » (déterminatives).

### Mémoire

- L'élève ne mémorise pas les mots composant la phrase (il répond moins bien aux phrases longues qu'aux phrases courtes).
- L'élève a des problèmes spécifiques avec des tournures complexes, comme les phrases avec des propositions relatives déterminatives.

### Autres

- Problèmes de lecture de l'image : l'élève n'a pas analysé tous les détails des images.

## Suggestions d'activités pour renforcer cette compétence

### Activités de compréhension et de production

- Choisir l'image correspondant à la phrase lue par l'enseignant ; demander aux élèves de justifier leur choix.
- Utiliser le mime (« Jacques a dit : *Mettez les mains sur / sous...* ») lorsque cela est possible.
- Produire des phrases à partir d'une (ou plusieurs) images ; justifier sa proposition :
  - avec changement de temps : raconter l'action qui est en train de se réaliser, et celle qui s'est réalisée avant ou qui va se réaliser ensuite ;
  - en modifiant le nombre et/ou le genre des personnages ;
  - en introduisant les marques de relations entre les éléments de la phrase : les marques temporelles (*avant, après, demain...*), d'addition (*et, de plus...*), de cause ou de conséquence (*parce que, puisque, en conséquence...*), d'opposition (*mais, pourtant...*).

### Il est important de travailler sur :

- le passage du sens littéral au sens figuré, par exemple : « Donner sa langue au chat ».
- Les ordres et les formules de politesse, par exemple : « *Je demande à Pierre de venir au tableau* » ; « *Pierre, peux-tu venir au tableau ?* »
- Les expressions figées : *chercher la petite bête ; demander la lune...*
- Les proverbes : *Pierre qui roule n'amasse pas mousse. Qui vole un œuf vole un bœuf...*

#### Pour aller plus loin

[Guide Pour enseigner la lecture et l'écriture au CP](#), pages 80 à 102.

Recommandations pédagogiques [Enseignement de la grammaire et du vocabulaire : un enjeu majeur pour la maîtrise de la langue française, note de service n°2018-050 du 25-04-2018](#).

## Calendrier d'actions

### Planification

Le renforcement de la maîtrise des correspondances graphèmes-phonèmes est prioritaire en début de CE1. En effet, la fluence de lecture est essentielle pour accéder à la compréhension de l'écrit.

Néanmoins, il faut développer parallèlement les capacités des élèves à comprendre la syntaxe de la langue écrite. Cette compétence soutient les progrès faits dans la compréhension de l'écrit déchiffré seul par l'élève. Une progression réfléchie, proposant des phrases de plus en plus complexes (forme et sens) et une programmation organisée doivent être construites et mises en œuvre tout au long de l'année scolaire.

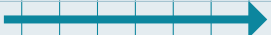
	Sept	Oct.	Nov.	Déc.
Identifier des mots de manière de plus en plus aisée				
Identifier des mots rapidement				
Lire et comprendre des textes adaptés				
Lire à voix haute avec fluidité				
Orthographier les mots les plus fréquents				

## Modalités

- Si des difficultés dans la maîtrise de cette compétence sont constatées lors de l'évaluation, il est nécessaire de porter une attention particulière aux élèves concernés afin de la renforcer par la pratique quotidienne d'activités de cette nature, de préférence en petit groupe.
- Travailler le sens des phrases à partir de l'oral permet aux élèves faibles lecteurs (décodeurs) de continuer à progresser dans la maîtrise de la syntaxe de la langue.
- Pour tous les élèves, la durée du temps de classe consacré à la compréhension augmentera tout au long du CE1, en lien avec les activités liées au décodage et au fonctionnement de la langue.
- L'observation des difficultés et des réussites des élèves permettra d'ajuster l'enseignement en fonction des besoins de chacun.
- À la fin de chaque période scolaire, apprécier le degré d'acquisition de cette compétence.

## **Exercice 5**

## **PASSATION INDIVIDUELLE**

### **Compétence :**

Lire à voix haute. (des mots)

### **Activité :**

Lire correctement le plus de mots possibles en une minute.

### **Consignes de passation :**

Pour en savoir plus, vous pouvez vous connecter à [eduscol.education.fr/reperes-ce1/](http://eduscol.education.fr/reperes-ce1/)

[Ouvrir le cahier de l'élève à la page 14 pour avoir la liste des mots à lire. Le tableau de cotation de l'exercice se situe à la page 15.]

*« Nous allons faire un exercice dans lequel tu n'as rien à écrire, juste à lire des mots. Tu vas devoir en lire le plus possible en une minute. Peut-être que tu ne réussiras pas à chaque fois, ce n'est pas grave, fais du mieux que tu peux. Si vraiment tu ne trouves pas, dis-moi : je ne sais pas. Nous allons faire un exemple ensemble. Tu vas me lire les deux mots de la première ligne.*

[Faire lire « ta » et « bol ».]

*Maintenant que tu as compris, nous allons commencer.*

*Vas-y.*

[Lancer le chronomètre.]

*Stop. »*

[Arrêter le chronomètre au bout d'une minute.]

[Dans le tableau de cotation :

- Cocher uniquement les mots correctement lus ;
- Ecrire le numéro du dernier mot lu par l'élève (en une minute) ;
- Noter le temps de lecture s'il est inférieur à une minute ;
- Si l'élève ne réussit pas à lire plus de 4 mots parmi les 10 premiers (2 lignes) ne pas poursuivre la lecture]

[Annoncer à l'élève le nombre de mots lus en une minute. Pour les élèves qui parviennent à lire les 60 mots en moins d'une minute, leur dire le temps mis pour la lecture (et appliquer une règle de trois pour leur indiquer un nombre de mots lus en une minute).

Par exemple : « *Tu as réussi à lire les 60 mots en 50 secondes, ça correspond à une lecture de 72 mots en une minute.* »]

**« Tu as terminé. Bravo. »**



## Exercice 5

### Lecture à haute voix de mots – 1 minute

ta bol

---

à où la au tu

---

un il été on mur

---

ni sur qui vélo par

---

feu ce peur ami moto

---

peau lune gare lire bon

---

mardi col avril roi faire

---

facile cheval vrai ligne porte

---

autre loup soir page raisin

---

car sucre chat matin trésor

---

soixante lundi rose visage six

---

ciseau aout pays balai fille

---

sept lourd femme garage hibou

---

## Exercice 5 (suite)

[Démarrer le chronomètre.]

[Dans le tableau :

- cocher la case si le mot est correctement lu.
- si l'élève n'a pas terminé en 60 secondes, indiquer le numéro du dernier mot lu (ou tenté d'être lu) sur la ligne correspondante.

Si l'élève termine en moins de 60 secondes, reporter le temps exact ici : |\_|\_| secondes

Remarque : si l'élève ne réussit pas à lire plus de 4 mots parmi les 10 premiers (2 lignes) ne pas poursuivre la lecture.]

	mot n°1	mot n°2	mot n°3	mot n°4	mot n°5	Ecrire le numéro du dernier mot lu (ou tenté d'être lu) <b>au bout d'une minute</b>
Ligne 1	à <input type="checkbox"/> 1	où <input type="checkbox"/> 2	la <input type="checkbox"/> 3	au <input type="checkbox"/> 4	tu <input type="checkbox"/> 5	
Ligne 2	un <input type="checkbox"/> 1	il <input type="checkbox"/> 2	été <input type="checkbox"/> 3	on <input type="checkbox"/> 4	mur <input type="checkbox"/> 5	
Ligne 3	ni <input type="checkbox"/> 1	sur <input type="checkbox"/> 2	qui <input type="checkbox"/> 3	vélo <input type="checkbox"/> 4	par <input type="checkbox"/> 5	
Ligne 4	feu <input type="checkbox"/> 1	ce <input type="checkbox"/> 2	peur <input type="checkbox"/> 3	ami <input type="checkbox"/> 4	moto <input type="checkbox"/> 5	
Ligne 5	peau <input type="checkbox"/> 1	lune <input type="checkbox"/> 2	gare <input type="checkbox"/> 3	lire <input type="checkbox"/> 4	bon <input type="checkbox"/> 5	
Ligne 6	mardi <input type="checkbox"/> 1	col <input type="checkbox"/> 2	avril <input type="checkbox"/> 3	roi <input type="checkbox"/> 4	faire <input type="checkbox"/> 5	
Ligne 7	facile <input type="checkbox"/> 1	cheval <input type="checkbox"/> 2	vrai <input type="checkbox"/> 3	ligne <input type="checkbox"/> 4	porte <input type="checkbox"/> 5	
Ligne 8	autre <input type="checkbox"/> 1	loup <input type="checkbox"/> 2	soir <input type="checkbox"/> 3	page <input type="checkbox"/> 4	raisin <input type="checkbox"/> 5	
Ligne 9	car <input type="checkbox"/> 1	sucre <input type="checkbox"/> 2	chat <input type="checkbox"/> 3	matin <input type="checkbox"/> 4	trésor <input type="checkbox"/> 5	
Ligne 10	soixante <input type="checkbox"/> 1	lundi <input type="checkbox"/> 2	rose <input type="checkbox"/> 3	visage <input type="checkbox"/> 4	six <input type="checkbox"/> 5	
Ligne 11	ciseau <input type="checkbox"/> 1	aout <input type="checkbox"/> 2	pays <input type="checkbox"/> 3	balai <input type="checkbox"/> 4	filles <input type="checkbox"/> 5	
Ligne 12	sept <input type="checkbox"/> 1	lourd <input type="checkbox"/> 2	femme <input type="checkbox"/> 3	garage <input type="checkbox"/> 4	hibou <input type="checkbox"/> 5	

## **Exercice 6**

## **PASSATION INDIVIDUELLE**

### **Compétence :**

Lire à voix haute. (un texte)

### **Activité :**

Lire correctement le plus de mots possibles d'un texte en une minute.

### **Consignes de passation :**

[Ouvrir le cahier élève à la page 16 pour avoir le texte à lire par l'élève. Le tableau de cotation de l'exercice se situe à la page 17.]

*« Nous allons faire un exercice dans lequel tu n'as rien à écrire, juste à lire un texte à voix haute. Tu vas donc lire le texte à voix haute, aussi vite que tu le peux. Tu as une minute pour lire le texte. Au bout d'une minute, je t'arrêterai. Tu as bien compris ?*

[S'assurer que l'élève a bien compris. Si ce n'est pas le cas, réexpliquer.]

*Peut-être que tu ne réussiras pas à lire tous les mots, ce n'est pas grave, fais du mieux que tu peux. Si vraiment tu ne trouves pas, dis-moi : je ne sais pas.*

*Maintenant que tu as compris, nous allons commencer.*

*Vas-y.*

[Lancer le chronomètre.]

*Stop. »*

[Arrêter le chronomètre au bout d'une minute. Noter le temps de lecture s'il est inférieur à une minute.]

[Sur la fiche de recueil :

- barrer uniquement les mots incorrectement lus ou non lus ;
  - écrire le nombre de mots (corrects ou incorrects) lus par l'élève en une minute en y ajoutant le nombre de mots barrés pendant la passation.
- Attention, les groupes de mots suivants : d'un – s'échappe – l'hiver – s'endormir – n'arrivent – d'une, comptent pour une seule « unité-mot » ;
- écrire le nombre d'erreurs ;
  - écrire le nombre de mots correctement lus en une minute.]

**« Tu as terminé. Bravo. »**

## Exercice 6

### Lecture à haute voix de texte – 1 minute

Madame et Monsieur Petit vivent dans une grande maison entourée d'un jardin avec leur chien, Médor. La porte du jardin reste toujours fermée pour que Médor ne s'échappe pas. Médor aime se coucher en regardant le ciel. Au début de l'hiver, Madame et Monsieur Petit décident de le mettre dans la cuisine, bien au chaud. Comme il préfère s'endormir en regardant les étoiles, Médor aboie très fort et très longtemps au début de la nuit. Madame et Monsieur Petit n'arrivent plus à dormir. Au bout d'une semaine, ils décident de remettre Médor dans le jardin, mais avec une niche et une couverture.

## Exercice 6 (suite)

[Démarrer le chronomètre.]

[Dans le texte ci-dessous :

- barrer uniquement les mots incorrectement lus ou non lus.

Dans les cases :

- écrire le nombre de mots (corrects ou incorrects) lus par l'élève en une minute en y ajoutant le nombre de mots barrés pendant la passation ;
- écrire le nombre d'erreurs ;
- écrire le nombre de mots correctement lus en une minute.]

Madame et Monsieur Petit vivent dans une grande maison entourée	10
d'un jardin avec leur chien, Médor. La porte du jardin reste toujours	22
fermée pour que Médor ne s'échappe pas. Médor aime se coucher	33
en regardant le ciel. Au début de l'hiver, Madame et Monsieur	44
Petit décident de le mettre dans la cuisine, bien au chaud. Comme	56
il préfère s'endormir en regardant les étoiles, Médor aboie très fort	67
et très longtemps au début de la nuit. Madame et Monsieur Petit	79
n'arrivent plus à dormir. Au bout d'une semaine, ils décident de	90
remettre Médor dans le jardin, mais avec une niche et une couverture.	102

Si l'élève termine en moins de 60 secondes, reporter le temps exact ici : |\_\_|\_\_| secondes

**Nombre de mots lus en 1 minute et nombre de mots barrés :**

**Nombre d'erreurs :**

**Nombre de mots correctement lus en 1 minute :**

## Lecture à voix haute : maîtrise des correspondances phonème-graphème (lecture) et des autres caractéristiques de l'orthographe française

### COMPÉTENCE VISÉE

*Être capable de lire à voix haute (des mots / un texte).*

**Activité** : lire correctement le plus de mots possibles en une minute.

### POURQUOI CE TEST ?

De nombreuses recherches ont montré que la compréhension du langage écrit dépend principalement du niveau de compréhension du langage oral et de celui du décodage. Dans un premier temps, l'apprenti-lecteur a essentiellement recours au décodage. Il lit alors aussi bien des mots inventés que des mots réguliers, mais fait de nombreuses erreurs phonologiques en lecture de mots irréguliers. Plus tard, l'apprenti-lecteur va mieux lire les mots réguliers que les mots inventés, même s'il a alors encore des difficultés avec la lecture des mots irréguliers. Ces constats ont permis de distinguer deux procédures d'accès aux mots écrits : l'une permet de décoder les mots nouveaux réguliers sur le plan des correspondances graphème-phonème en utilisant ces correspondances (le décodage ou procédure phonologique), l'autre permet d'identifier les mots connus, qu'ils soient ou non réguliers (la procédure orthographique). La maîtrise des correspondances graphème-phonème a un rôle moteur dans l'apprentissage de la lecture.

## Type de difficultés rencontrées généralement par les élèves

### Langage

- L'élève ne maîtrise pas bien les relations graphème-phonème : il n'arrive pas à lire les deux premières lignes de l'exercice en 1 minute.
- L'élève a des difficultés avec les graphèmes dont la prononciation dépend du contexte (s=/s/z/...).
- L'élève a des difficultés avec les mots ne pouvant pas être lus correctement en utilisant les relations graphème-phonème régulières.
- L'élève confond des mots qui ont des phonèmes proches au niveau sonore (/p/-/t/-, /t/-/d/, /f/-/s/, /f/-/v/, /s/-/z/, ...) : car /gare, vrai/frais ...

### Autres

- Problèmes visuels

## Suggestions d'activités pour renforcer cette compétence

**Activités de lecture et d'écriture de mots, en tenant compte des principales caractéristiques de l'orthographe du français, principalement :**

- de la fréquence et de la régularité des correspondances graphème-phonème ;
- des règles contextuelles : prononciation de <c>/<cc>, <g>/<gg>, <s>/<e> ;
- des mots irréguliers les plus fréquents...

Voir les exercices proposés dans GraphoGame, qui tiennent compte de la régularité des correspondances graphème-phonème et de la fréquence des mots.

Lien : <http://grapholearn.fr/>

### Pour aller plus loin

Guide *Pour enseigner la lecture et l'écriture au CP*, page 49 et suivantes.

## Calendrier d'actions

### Planification

La maîtrise des correspondances graphèmes-phonèmes est indispensable pour parvenir à une lecture suffisamment automatisée favorisant la compréhension de l'écrit. Les activités de lecture à haute voix doivent être quotidiennes.

	Sept	Oct.	Nov.	Déc.
Identifier des mots de manière de plus en plus aisée				
Identifier des mots rapidement				
Lire et comprendre des textes adaptés				
Lire à voix haute avec fluidité				
Orthographier les mots les plus fréquents				

## Modalités

- Il est nécessaire de pratiquer dès le début d'année, quotidiennement, des activités renforçant les compétences des élèves, à raison de séances courtes (10 à 15 minutes) mais fréquentes.
- Si des difficultés sont vérifiées lors de l'évaluation, porter une attention toute particulière aux élèves concernés lors de ces activités et les adapter à leurs besoins.
- Les activités proposées mettent l'accent sur l'acquisition du code, par exemple lire fréquemment et rapidement des tableaux de syllabes simples et complexes (de difficulté croissante : CV, VC, CVC, CCV,...), des mots réguliers et des mots fréquents.
- Il est important de lier systématiquement lecture et écriture pour fixer la forme orthographique des mots (voir dans le guide *Pour enseigner la lecture et l'écriture au CP* pages 65 à 74, le focus *la mise en œuvre d'une leçon de lecture-écriture*).
- Ces activités gagnent à être proposées en petit groupe (voire en individuel).
- Pour s'assurer de la progression des élèves, il convient de mesurer régulièrement le niveau de fluence, c'est-à-dire le nombre de mots correctement lu en un temps donné et d'ajuster l'enseignement en conséquence (voir le guide *Pour enseigner la lecture et l'écriture au CP* page 8).
- Une évaluation à la fin de chaque période scolaire est nécessaire afin de mesurer précisément l'acquisition de cette compétence. Voir le guide *Pour enseigner la lecture et l'écriture au CP*, pages 75 à 77, focus *évaluer les élèves du cours préparatoire en lecture et écriture*.



**Exercice 2****Compétence :**

Comprendre un texte. (lu seul)

**Activité :**

Lire un texte puis répondre à des questions (prélèvement, inférences, titre, vocabulaire).  
Le texte est lu par l'élève, les questions et les propositions de réponses sont lues par l'enseignant.

**Consignes de passation :**

[Vérifier que les élèves ont leur cahier ouvert à la page 9.]

*« Dans cet exercice, vous allez lire un petit texte. Vous aurez 3 minutes. Ensuite je vous poserai des questions auxquelles vous répondrez en entourant la bonne réponse sur votre cahier. Si vous ne savez pas répondre à une question, faites de votre mieux, vous pouvez ne rien entourer. Allez-y, lisez le texte dans votre tête.*

[Laisser 3 minutes, puis dire stop.]

*Je vais vous lire la question 1 et les propositions de réponse. Vous entourez celle que vous pensez être juste. »*

Question 1	<i>Ce texte est : un documentaire, une recette, un menu, un album.</i> [Vérifier que les élèves sont au bon endroit sur la page.] [Laisser 15 secondes.]
Question 2	<i>Ce texte permet de préparer : une compote de pommes, des crêpes, une tarte aux pommes, une tarte aux poires.</i> [Vérifier que les élèves sont au bon endroit sur la page.] [Laisser 15 secondes.]
Question 3	<i>Que doit-on étaler ? De la compote, des pommes, du sucre, des poires.</i> [Vérifier que les élèves sont au bon endroit sur la page.] [Laisser 15 secondes.]
Question 4	<i>Comment fait-on cuire le plat ? Dans une poêle, dans une casserole, dans un four, au barbecue.</i> [Vérifier que les élèves sont au bon endroit sur la page.] [Laisser 15 secondes.]

**« L'exercice est terminé. Tournez la page, vous êtes à la page 10. »**

## Exercice 2

Pour préparer la tarte, déroulez la pâte au fond du moule puis ajoutez de la compote par-dessus. Étalez celle-ci avec le dos d'une cuillère. Disposez ensuite les pommes sur cette préparation. Enfournez et laissez cuire pendant 25 minutes.

### 1- Ce texte est :

un documentaire.	une recette.	un menu.	un album.
------------------	--------------	----------	-----------

### 2- Ce texte permet de préparer :

une compote de pommes.	des crêpes.	une tarte aux pommes.	une tarte aux poires.
------------------------	-------------	-----------------------	-----------------------

### 3- Que doit-on étaler ?

De la compote.	Des pommes.	Du sucre.	Des poires.
----------------	-------------	-----------	-------------

### 4- Comment fait-on cuire le plat ?

Dans une poêle.	Dans une casserole.	Dans un four.	Au barbecue.
-----------------	---------------------	---------------	--------------

### **Exercice 3**

**Compétence :**

Lire et comprendre un texte. (lu seul).

**Activité :**

Lire un texte puis répondre à des questions (prélèvement, inférences, titre, vocabulaire).  
Le texte, les questions et les propositions de réponses sont lus par l'élève.

**Consignes de passation :**

[Vérifier que les élèves ont leur cahier ouvert à la page 10.]

*« Dans cet exercice, vous allez lire un petit texte. Vous devrez ensuite répondre à des questions que vous lirez seuls. Pour cela, il faudra entourer la bonne réponse parmi les propositions.*

*Vous aurez 8 minutes pour lire le texte et répondre aux questions. Si vous ne savez pas répondre à une question, faites de votre mieux et passez à la question suivante. Quand je vous dirai stop, vous devrez arrêter et lever les mains. Allez-y, lisez le texte dans votre tête et répondez aux questions. »*

[Laisser 8 minutes, puis dire stop.]

**« L'exercice est terminé. Allez à la page suivante, vous êtes à la page 11. »**

### Exercice 3

Jeudi, après manger, comme j'avais encore un peu de temps avant de retrouver les copains dehors, je me suis assis dans le fauteuil. J'ai pris le journal que papa avait laissé avant de partir à son travail. Comme d'habitude, à part les photos et les dessins, il n'y avait rien à lire dans le journal, sauf en dernière page, et là, c'était génial ! Il y avait un grand concours, et le premier prix, c'était une auto !

On voyait la photo de l'auto, et c'était une auto belle comme tout. Pour le concours, ils disaient que tous les jours ils montreraient la photo d'un monument, et qu'il fallait le reconnaître et dire où il se trouvait. C'était drôlement facile ; ils donnaient un exemple, et j'ai tout de suite vu que c'était la Tour Eiffel, celle qui est à Paris.

#### 1- Que fait le petit garçon avant de retrouver les copains ?

Il débarrasse la table.	Il lit le journal.	Il fait ses devoirs.
-------------------------	--------------------	----------------------

#### 2- Qu'a-t-il découvert dans le journal ?

Un grand concours dont le premier prix est une auto.	Un grand concours dont le premier prix est une télévision.	Un grand concours dont le premier prix est un vélo.
--	--	---

#### 3- Dans ce concours, que fallait-il reconnaître tous les jours ?

La photo d'une personne.	La photo d'un monument.	La photo d'un lieu dans la ville.
--------------------------	-------------------------	-----------------------------------

#### 4- Comment le petit garçon a-t-il trouvé l'exemple présenté ?

Drôlement complexe.	Drôlement difficile.	Drôlement facile.
---------------------	----------------------	-------------------

#### 5- Quel monument est photographié sur l'exemple présenté ?

La statue près de l'école de Jean-Jules Trempé.	La tour Eiffel qui est à Paris.	La statue de Poirier-Lamarre qui se trouve à Bains-les-Mers.
---	---------------------------------	--

## **Exercice 2**

### **Compétence :**

Comprendre un texte. (lu seul)

### **Activité :**

Lire un texte puis répondre à des questions (prélèvement, inférences, titre, vocabulaire).

Le texte, les questions et les propositions de réponses sont lus par l'élève.

### **Consignes de passation :**

[Vérifier que les élèves ont leur cahier ouvert à la page 10.]

*« Dans cet exercice, vous allez lire un petit texte. Vous devrez ensuite répondre à des questions que vous lirez seuls. Pour cela, il faudra entourer la bonne réponse parmi les propositions.*

*Vous aurez 8 minutes pour lire le texte et répondre aux questions. Si vous ne savez pas répondre à une question, faites de votre mieux et passez à la question suivante. Quand je vous dirai stop, vous tournerez la page.*

*Attention, le texte est sur la page 10 et les questions sur la page d'à côté, la page 11. Allez-y. »*

[Laisser 8 minutes, puis dire stop.]

**« L'exercice est terminé. Tournez la page, vous êtes à la page 12. »**

## Exercice 2

---

Passes une bonne nuit !

Pendant un tiers de ta vie, tu vas dormir. Ce temps n'est pas perdu.

Tous les animaux dorment, c'est obligatoire pour vivre.

Pendant le sommeil, plusieurs cycles se suivent : le sommeil lent léger, le sommeil lent profond et le sommeil paradoxal.

Lorsque le soleil se couche, une glande libère l'hormone du sommeil qui t'aide à t'endormir : la mélatonine.

Cette glande est située dans ton cerveau et s'appelle glande pinéale car elle ressemble à une pomme de pin.

A ton âge, tu dors très vite profondément, aucun bruit ne peut te réveiller, c'est le rôle du sommeil lent.

Pendant ce temps, ton corps se repose.

Tu rêves surtout pendant ton sommeil paradoxal. Ton cerveau a besoin d'autant d'énergie que le jour pour inventer des histoires folles.

## Exercice 2 (suite)

---

### 1- À quoi sert de dormir ?

C'est inutile.	C'est obligatoire pour vivre.	C'est une perte de temps.
----------------	-------------------------------	---------------------------

### 2- De quoi le sommeil est-il composé ?

De plusieurs cycles de sommeil.	D'un seul cycle de sommeil.	De cycles de sommeil et d'éveil.
---------------------------------	-----------------------------	----------------------------------

### 3- Où est située la glande en forme de pomme de pin qui t'aide à t'endormir ?

Dans ton cœur.	Dans tes yeux.	Dans ton cerveau.
----------------	----------------	-------------------

### 4- Lorsque tu rêves, de quoi ton cerveau a-t-il besoin ?

De beaucoup de bruit.	De beaucoup d'énergie.	De beaucoup de lumière.
-----------------------	------------------------	-------------------------

**Exercice 3****Compétence :**

Comprendre un texte. (lu seul)

**Activité :**

Lire un texte puis répondre à des questions (prélèvement, inférences, titre, vocabulaire).  
Le texte est lu par l'élève, les questions et les propositions de réponses sont lues par l'enseignant.

**Consignes de passation :**

[Vérifier que les élèves ont leur cahier ouvert à la page 12.]

« Dans cet exercice, vous allez lire un petit texte. Vous aurez 3 minutes.  
Ensuite je vous poserai des questions auxquelles vous répondrez en entourant la bonne réponse sur votre cahier. Si vous ne savez pas répondre à une question, faites de votre mieux, vous pouvez ne rien entourer.  
Allez-y, lisez le texte dans votre tête.

[Laisser 3 minutes, puis dire stop.]

Je vais vous lire la question 1 et les propositions de réponse. Vous entourez celle que vous pensez être juste. »

Question 1	<i>Où sont Nathan et Chloé ? A l'école, chez eux, au cinéma, à la piscine.</i> [Vérifier que les élèves sont au bon endroit sur la page.] [Laisser 15 secondes.]
Question 2	<i>Quand cette histoire se passe-t-elle ? L'après-midi, le matin, le soir, la nuit.</i> [Vérifier que les élèves sont au bon endroit sur la page.] [Laisser 15 secondes.]
Question 3	<i>Pourquoi la maman appelle-t-elle les enfants ses petits castors ? Parce qu'ils sont poilus, parce qu'ils ont de grandes dents, parce qu'ils vont manger du poisson au goûter, parce qu'ils font des barrages.</i> [Vérifier que les élèves sont au bon endroit sur la page.] [Laisser 15 secondes.]
Question 4	<i>Pourquoi construisent-ils un barrage ? Pour pêcher, pour boire l'eau, pour se baigner, pour passer le temps.</i> [Vérifier que les élèves sont au bon endroit sur la page.] [Laisser 15 secondes.]

« L'exercice est terminé. Allez à la page suivante, vous êtes à la page 13. »



### Exercice 3

Nathan et Chloé voudraient bien se baigner dans la petite rivière qui coule au fond de leur jardin. Alors ils décident de construire un barrage. Ils apportent des cailloux et des branches. Ils les entassent les uns sur les autres. Ils ont presque fini quand maman appelle : « Venez goûter, mes petits castors ! »

#### 1- Où sont Nathan et Chloé ?

À l'école.	Chez eux.	Au cinéma.	À la piscine.
------------	-----------	------------	---------------

#### 2- Quand cette histoire se passe-t-elle ?

L'après-midi.	Le matin.	Le soir.	La nuit.
---------------	-----------	----------	----------

#### 3- Pourquoi la maman appelle-t-elle les enfants ses petits castors ?

Parce qu'ils sont poilus.	Parce qu'ils ont de grandes dents.	Parce qu'ils vont manger du poisson au goûter.	Parce qu'ils font des barrages.
---------------------------	------------------------------------	--	---------------------------------

#### 4- Pourquoi construisent-ils un barrage ?

Pour pêcher.	Pour boire l'eau.	Pour se baigner.	Pour passer le temps.
--------------	-------------------	------------------	-----------------------

## Compréhension du langage écrit Au-delà de la phrase

### COMPÉTENCE VISÉE

*Être capable de lire et comprendre un texte seul et répondre à des questions sur ce texte.*

**Activité :** lire un texte puis répondre à des questions (prélèvement, inférences, titre, vocabulaire).

### POURQUOI CE TEST ?

La finalité de la lecture est la compréhension de l'écrit. Pour savoir ce qui peut expliquer la réussite ou l'échec des élèves dans ce domaine, il faut connaître, d'une part, leur degré de maîtrise du langage oral au niveau du mot et de la phrase et, d'autre part, leur niveau de décodage. La compréhension du langage écrit doit être d'abord travaillée à partir de textes lus par l'enseignant, en particulier des récits. Les textes de ce type, surtout lorsqu'ils sont lus plusieurs fois, permettent de construire une mémoire, individuelle et collective et, de ce fait, une culture collective. Les relectures permettent également de familiariser les élèves avec les spécificités de l'écrit, de lever progressivement les difficultés liées, entre autres, au vocabulaire, à la syntaxe et aux liens de causalité.

## Type de difficultés rencontrées généralement par les élèves

### Langage

L'élève ne maîtrise pas bien :

- le vocabulaire quand le texte comporte des mots peu familiers (par exemple : terrier, se précipiter) ;
- les différentes façons de nommer un personnage ou un lieu (Marie → la petite fille → elle ; Paris → la capitale de la France → cette ville) ;
- certaines marques indiquant des relations de différents types : les relations spatiales (devant/derrière, à droite, à gauche ...), les relations temporelles (avant, après, les temps verbaux ...), les relations additives (et, de plus ...), les relations de cause et de conséquence (parce que, puisque ...), les relations marquant l'opposition (mais, pourtant ...)
- l'implicite : l'élève n'est pas capable de faire des inférences (Laure a failli tomber dans la Seine = elle n'est pas tombée...)
- l'élève ne maîtrise pas le décodage.

### Mémoire

- L'élève a des difficultés à se souvenir des principaux éléments d'une histoire : personnage, intrigue...

## Univers culturel

- Les problèmes précédents peuvent aussi provenir de la méconnaissance par l'enfant de certains univers culturels.

## Suggestions d'activités pour renforcer cette compétence

**Lors des activités menées à partir d'un texte, il est nécessaire de s'assurer que l'univers de référence du texte utilisé est connu de l'élève :** « Pour qu'un texte signifie quelque chose pour le lecteur, il faut qu'il dispose de connaissances préalables sur ce à quoi renvoie le texte, c'est-à-dire son univers de référence, que cet univers soit le monde réel ou un monde fictif, afin de mettre en relation le texte avec ces connaissances » (Guide *Pour enseigner la lecture et l'écriture au CP*, page 9).

Pour aider les élèves à comprendre un texte :

- poser des questions (Qui fait quoi ? Avec qui ? Comment ? Pourquoi ? Quelle est la conséquence ?...)
- faire classer des informations, relever des indices, dessiner...
- amener les élèves à repérer la chronologie : découper l'histoire en étapes successives, reconstituer le récit à partir d'images (faire retrouver la précédente et la suivante, celle qui est un intrus...)
- faire repérer les fonctions de la lecture : lire pour le plaisir (récits, poèmes...), lire pour s'informer (livres scolaires, journaux...), lire pour agir (une notice de montage, une recette...).

Développer la capacité des élèves à pouvoir raconter seuls un récit étudié en classe.

### Pour aller plus loin

[Guide \*Pour enseigner la lecture et l'écriture au CP\*](#), pages 80 à 102, notamment page 97 et suivantes.

Lien : [Enseigner la compréhension, académie de Grenoble](#)

## Calendrier d'actions

### Planification

Le renforcement de la maîtrise des correspondances graphèmes-phonèmes est prioritaire au début du CE1. En effet, la fluence de la lecture est essentielle pour accéder à la compréhension de l'écrit.

Pour les élèves accédant difficilement au sens d'un texte lu, il faut s'interroger pour mieux cerner les causes des difficultés rencontrées (décodage, lexique, etc.). Une attention particulière doit être portée aux élèves repérés en difficulté dès le début de l'année.

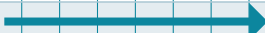
	Sept	Oct.	Nov.	Déc.
Identifier des mots de manière de plus en plus aisée				
Identifier des mots rapidement				
Lire et comprendre des textes adaptés				
Lire à voix haute avec fluidité				
Orthographier les mots les plus fréquents				

### Modalités

- Les textes proposés aux élèves pour lecture doivent être entièrement composés de mots qu'ils peuvent déchiffrer seuls, afin que l'apprenti lecteur puisse consacrer ses ressources cognitives à la compréhension de ce qu'il lit.
- Ne pas négliger les activités permettant de développer la connaissance du lexique et la compréhension de la syntaxe (voir fiche S1E1, Compréhension du lexique, et fiche S2E1, Compréhension des groupes de mots et phrases).
- À la fin de chaque période scolaire, apprécier le degré d'acquisition de cette compétence et ajuster l'enseignement.
- **Rappel** : Enseigner la compréhension, c'est rendre explicite les stratégies que les élèves doivent mobiliser : « représentation mentale cohérente du texte ; vérification après lecture ; inférences ; référence à des lectures antérieures ; recherche collective du sens au moyen d'échanges, de débats, de rappels de récit ; traces écrites des processus de compréhension » (Guide *Pour enseigner la lecture et l'écriture au CP*, page102).